

Style & Decò

COLLECTION

Classic Bathroom

Una collezione di arredi di notevole importanza e varietà. Questa raccolta comprende mobili da bagno di stile classico, l'ispirazione è quella della prestigiosa tradizione artigianale italiana. Oltre alle classiche finiture e laccature, proponiamo molte tecniche artigianali e artistiche quali la foglia, l'intarsio, l'intaglio, l'imbottitura capitonnè e persino la pittura. Il lavoro manuale riveste un ruolo fondamentale, chi sceglie questi arredi deve saper apprezzare le caratteristiche artigianali del prodotto, questi mobili sono uno diverso dall'altro dunque esulano dal concetto di produzione industriale. Gli spunti creativi sono molti: da contesti classici sobri ed eleganti, a proposte sontuose e "principesche", sino al design accattivante e creativo della linea decò. Tutto questo in un grande ricco catalogo che speriamo possa darvi delle "emozioni" o comunque delle idee, per rendere meraviglioso il vostro bagno.

A vast collection of bathroom furniture, which includes classic furniture, inspired by the prestigious Italian handicraft traditions. In addition to the classic finishes and lacquering, we offer many craft and artistic techniques such as gold leaf and silver, inlay, carving, quilted padding and even painting. As manual labour plays an important role, those who choose these fittings will also appreciate the artisan characteristics of the product as this type of furniture has unique design as it falls outside the concept of industrial production. Creative ideas are many; from simple and elegant classical themes, to sumptuous and "princely" proposals as well as the attractive creative Art Deco lines. All this can be found in a large and rich catalogue which we hope to give you the emotions and right ideas to make your bathroom beautiful.

Эта коллекция мебели - одна из самых значительных и многогранных. В данной коллекции собрана роскошная моноблочная мебель в классическом стиле, вдохновленная традициями великих итальянских ремесленных мастеров. Кроме классической отделки и лакировки, мы предлагаем и многие другие варианты ремесленного и художественного декорирования мебели, такие как фольгирование (покрытие сусальным золотом или серебром), инкрустация, резьба, обивка мебели в стиле капитоне и даже роспись. Ручная работа в производстве этой мебели играет фундаментальную роль, и те, кто выбирает такую мебель, сумеют оценить ремесленные качества этого продукта: каждый экземпляр уникален и отличается от другого, тем самым изготовление этой мебели выходит далеко за рамки промышленного производства. Креативных решений множество: от строгих и элегантных классических интерьеров, и роскошных «царских» предложений, до яркой дизайнерской и креативной мебели линии Деко. Все это вы найдете в большом богатом каталоге, который, как мы надеемся, сможет вызвать у вас неповторимые эмоции, или, в любом случае, даст вам идеи для создания вашей великолепной ванной комнаты.

INDICE / INDEX



GLAM	N° 6
VINTAGE	N° 24
VANITY	N° 42
VANITY CAPITONNÈ	N° 72
VANITY DUETTO	N° 78
VANITY INTAGLIATO	N° 92
NARCISO	N° 102
NARCISO DECORATO	N° 120
VOGUE	N° 126
NOVECENTO	N° 152
DECÒ CLASSIC	N° 170
DECÒ	N° 212

ARTIGIANALITÀ, TECNOLOGIA E DESIGN.

GRAZIE A QUESTI ELEMENTI OPERIAMO, ACCRESCENDO IL VALORE DELLE COSE.

INVENTIVA, MAESTRIA ARTIGIANA E RICERCA SI CONIUGANO, OPERANDO VERSO UN OBIETTIVO COMUNE.

CRAFTSMANSHIP, TECHNOLOGY AND DESIGN

We operate through these elements, increasing the value of objects.

Inventiveness, craftsmanship and research come together, working towards a common goal.

МАСТЕРСТВО, ТЕХНОЛОГИЯ И ДИЗАЙН.

Эти элементы лежат в основе нашего производства, повышающие ценность производимых изделий.

Изобретательность и мастерство ручной работы соединяются с поиском для достижения общей цели.



CAPITONNÉ Artigiani specializzati rivestono con tessuto gli elementi (come i cassetti) con la tecnica dell'imbottitura capitonné. Lavorazione prodotta su singola richiesta.

CAPITONNÉ Skilled craftsmen cover elements (like drawers) with fabric using the quilted padding technique. Produced by individual request.

КАПИТОНЕ Квалифицированные мастера отделяют тканью элементы мебели (такие, как ящики) с использованием техники обивки капитоне. Изготовление изделий по индивидуальным заказам.



DECORO Anche in questo caso ci affidiamo a degli specialisti nel genere, tutto il procedimento è opera artigianale ed artistica! Dalla preparazione del fondo alla realizzazione dei decori.

DECOR Also in this case we rely on specialists in the sector, the whole procedure is the work of art and craft! From the preparation of the background to the creation of the decorations.

ДЕКОР В этом случае мы также полагаемся на наших мастеров в этой области, где весь процесс выполняется вручную на высокохудожественном и мастерском уровне. Начиная с подготовки основы до исполнения самого декора.



INTAGLIO I motivi e i decori vengono interamente a mano (sgorbie e scalpelli) da maestri intagliatori che rendono ogni mobile un'opera unica e preziosa.

INTAGLIO The patterns and decorations are entirely created by hand (using incisors and chisels) by master carvers that make each piece of furniture unique and precious.

РЕЗЬБА Декор и рисунок выполняются полностью вручную (долотом или резцами) мастерами резьбы по дереву, которые делают каждый мебельный элемент ценным и уникальным.

LEGNOBAGNO nasce nel 1993, da una decennale esperienza di artigianato nel settore del mobile, cominciata nel 1973. La nostra attività nata con presupposti tipicamente artigianali, ha saputo man mano, per esigenze produttive e di mercato, integrare felicemente tra di loro, tradizione artigiana e moderne tecnologie. Oggi LEGNOBAGNO produce arredi di qualità per l'ambiente bagno, in un moderno ed efficiente impianto di circa 10.000 m.q., posizionato nella nuova zona industriale di Cisterna di Latina.

LEGNOBAGNO was born in 1993, from a decade-long craftsmanship experience in the furniture sector, begun in 1973. Our business, born from typical craftsmanship, gradually learned to combine artisan tradition with modern technology, to meet production and market needs. Today LEGNOBAGNO produces quality furniture for the bathroom, in a modern and efficient factory covering 10,000 square metres, located in the new industrial area of Cisterna di Latina.

Компания LEGNOBAGNO была создана в 1993 году, в основе которой лежит результат 10-летнего опыта работы мебельной мастерской, начиная с 1973 года. Наша компания, рожденная исключительно как кустарное производство, смогла, в соответствии с требованиями производства и рынка, успешно объединить как ремесленные традиции мастеров, так и современные технологии. Сегодня компания LEGNOBAGNO выпускает высококачественную мебель для ванных комнат на современном и высокоэффективном производстве с общей площадью около 10 000 кв.м., расположенной в новой промышленной зоне итальянского города Cisterna di Latina.



GLAM. NEL SEGNO DELL'ELEGANZA

IL GLAM È UNA CONSOLLE DI ELEGANZA STRAORDINARIA. LE LINEE SONO SINUOSE E SOBRIE, IL DESIGN È MODERNO MA EVOCA LE FORME CLASSICHE IN MODO "GARBATO" ED ORIGINALE. È DISPONIBILE IN DUE VERSIONI: AD UNICO CASSETTONE CON RIVESTIMENTO CAPITONNÉ OPPURE CON TRE CASSETTI (IN QUESTO CASO MAI CAPITONNÉ, MA LACCATI, FOGLIA O ALTRE FINITURE). TUTTE LE FINITURE SONO POSSIBILI: LACCATI LUCIDI E OPACHI, ANTICATI E SPIGOLATI. MERAVIGLIOSE LE MANIGLIE, IN FINITURA ORO E CROMO CON *Swarovski elements*.

GLAM. IN THE NAME OF ELEGANCE

Glam is a console table of extraordinary elegance. The lines are curvy and simple, the design is modern but evokes classic shapes in a gentle and original way. It is available in two versions: as a single dresser with quilted padding or with three drawers (in this case not quilted but lacquered, with leaf or other finishes). All finishes are possible: glossy and matt, antiqued and rub-through lacquers. The handles are wonderful with chrome and gold finish and Swarovski elements.

GLAM. ПОД ЗНАКОМ ЭЛЕГАНТНОСТИ

Модель Glam - это консоль необычайной элегантности. Мягкие и сдержанные линии, современный дизайн с о бращением к классическим формам в оригинальном и "своеобразном" стиле. Модель представлена двумя версиями: с одним большим ящиком с отделкой капитоне или с тремя ящиками (в данном случае без капитоне, а с лакированной, фольгированной или другой отделкой). Возможны любые типы отделки: гляцевая и матовая лакированная поверхность, отделка с эффектом старения и "спиголато" (с зашкуриванием основного цвета по кромкам). Великолепные ручки, с золотистой и хромированной отделкой и элементами Swarovski.







PER IL MODELLO GLAM SONO DISPONIBILI 2 TIPI DI MANIGLIE.
THERE ARE 2 TYPES OF HANDLES FOR THE GLAM MODEL.
ДЛЯ МОДЕЛИ GLAM ПРЕДЛАГАЮТСЯ 2 ТИПА РУЧЕК.



^ Maniglia con Swarovski elements (a richiesta)
Handle with Swarovski elements (on request)
Ручка с элементами Swarovski (по заказу).

v Maniglia cromo/oro (di serie)
Chrome/gold handle (standard)
Ручка хромированная/с золотым покрытием (серийной комплектации).



GLAM 01

Colore composizione: Struttura bianco lucido e frontali glicine lucido.
Materiali: Legno multistrato e gambe in legno massello.
Top lavabo: Piano in marmo bianco Carrara e lavabo sottopiano universale.
I particolari: Maniglie e lampade con Swarovski elements.

Color composition: Glossy white frame and glossy wisteria front.
Materials: Multilayer wood and solid wood legs.
Top: White Carrara marble top and standard wash-basin undertop.
Detail: Handles and lamps with Swarovski elements.

Цвет комплекта: Структура белого глянцевого цвета и передние глянцевые панели цвета глицинии.
Материалы: Многослойная древесина, ножки из цельного дерева.
Столешница раковины: Поверхность из белого мрамора Carrara с универсальной встраиваемой раковиной.
Детали: Ручки и светильники с элементами Swarovski.

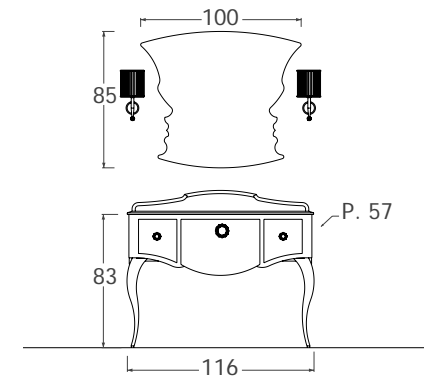

GLAM 02

Preziosissima imbottitura in pelle colore Champagne. Questa finitura è molto particolare, al tatto si presenta con effetto seta.

Precious Champagne colour leather padding. This finish is very special, silky to the touch.

Ценная кожаная отделка цвета Шампань. Эта особая отделка, на ощупь напоминающая шёлк.



GLAM 02

Colore composizione: Struttura grigio antracite lucido, cassettone grigio antracite e rivestimento capitonné in pelle color champagne.

Materiali: Legno multistrato e gambe in legno massello.

Top lavabo: Piano in marmo tecnico botticino e lavabo sottopiano universale.

Apertura cassetti: Push-pull / Spingi apri.

I particolari: Lampade con Swarovski elements.

Color composition: Glossy anthracite grey frame and grey dresser, anthracite and champagne colour quilted leather padding.

Materials: Multilayer wood and solid wood legs.

Top: Botticino marble top and standard wash-basin undertop.

Drawer opening: Push-pull / Push open.

Detail: Lamps with Swarovski elements.

Цвет комплекта: Структура глянцевая, цвета серый антрацит с большим ящиком цвета серый антрацит и с кожаной отделкой капитоне цвета шампань.

Материалы: Многослойная древесина, ножки из цельного дерева.

Столешница раковины: Поверхность из специального типа мрамора Botticino с универсальной встраиваемой раковиной.

Система открывания ящиков: Push-pull / Открытие при нажатии.

Детали: Светильники с элементами Swarovski.

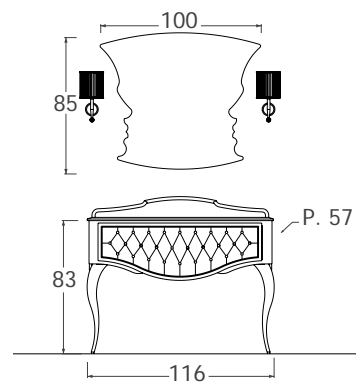



GLAM 03

Eleganza e raffinatezza che possono emozionare. Il nero e la foglia oro sono un classico, mai scontato e di effetto garantito. Notare la ricchezza dei particolari, anche nelle lampade e nelle preziose maniglie.

Elegance and refinement that can excite. Black and gold leaf is a classic, never commonplace and with guaranteed effect. Note the richness of detail, even in the lamps and precious handles.

Элегантность и изящество, вызывающие восхищение. Чёрный цвет и золотое фольгирование являются классическим, непреходящим союзом с постоянно гарантированным эффектом. Здесь привлекает внимание богатство деталей, в том числе в отношении престижной отделки светильников и ручек.



N° 18

PER IL MODELLO GLAM SONO DISPONIBILI 2 TIPI DI MANIGLIE.
THERE ARE 2 TYPES OF HANDLES FOR THE GLAM MODEL.
ДЛЯ МОДЕЛИ GLAM ПРЕДЛАГАЮТСЯ 2 ТИПА РУЧЕК.



Maniglia con Swarovski elements (a richiesta)
Handle with Swarovski elements (on request)
Ручка с элементами Swarovski (по заказу).

Maniglia cromo/oro (di serie)
Chrome/gold handle (standard)
Ручка хромированная/с золотым покрытием (серийной комплектации).



GLAM 03

Colore composizione: Struttura nero lucido e cassetti foglia oro.

Materiali: Legno multistrato e gambe in legno massello.

Top lavabo: Cristallo integrale rivestito in foglia oro.

I particolari: Maniglie e lampade con Swarovski elements.

Color composition: Glossy black frame and gold leaf drawers.

Materials: Multilayer wood and solid wood legs.

Top: Integrated glass covered with gold leaf.

Detail: Handles and lamps with Swarovski elements.

Цвет комплекта: Структура глянцевая чёрная, ящики отделаны золотым фольгированием.

Материалы: Многослойная древесина, ножки из цельного дерева.

Столешица раковины: Целая стеклянная поверхность с покрытием из золотого фольгирования.

Детали: Ручки и светильники с элементами Swarovski.

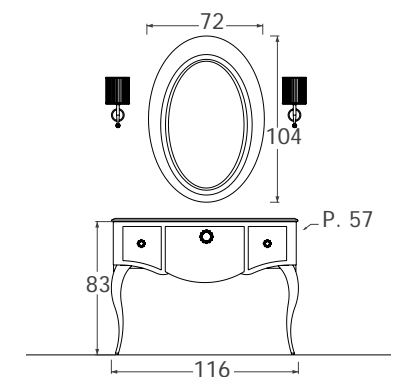

N° 19





GLAM 04

Colore composizione: Struttura bianco lucido e cassettone bianco con rivestimento capitonnè grigio antracite.

Materiali: Legno multistrato e gambe in legno massello.

Top lavabo: Piano in marmo bianco Carrara e lavabo sottopiano universale.

Apertura cassetti: Push-pull / Spingi apri.

I particolari: Lampade e bottoni dell'imbottitura con *Swarovski elements*.

Color composition: Glossy white frame and white dresser with anthracite grey quilted padding.

Materials: Multilayer wood and solid wood legs.

Top: White Carrara marble top and standard wash-basin undertop.

Drawer opening: Push-pull / Push open.

Detail: Lamps and padding buttons with *Swarovski elements*.

Цвет комплекта: Структура глянцевая белая с большим белым ящиком с отделкой капитоне цвета серый антрацит.

Материалы: Многослойная древесина, ножки из цельного дерева.

Столешница раковины: Поверхность из белого мрамора Carrara с универсальной встраиваемой раковиной.

Система открывания ящиков: Push-pull / Открытие при нажатии.

Детали: Светильники и кнопки отделки с элементами Swarovski.

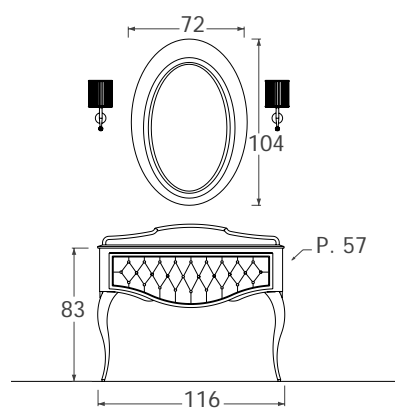

VINTAGE MAESTOSITÀ, CLASSE E FUNZIONALITÀ

IL VINTAGE È UN MOBILE DI STRAORDINARIA IMPORTANZA. IL SUO CORPO E LA SUA STRUTTURA SONO ESTREMAMENTE CONSISTENTI MA AL CONTEMPO LE FORME SONO EQUILIBRATE E SINUOSE. È UN MOBILE CHE SI DISTINGUE CON UN DISEGNO ORIGINALE. LA BELLEZZA STILISTICA SI ACCOMPAGNA ANCHE ALLA FUNZIONALITÀ, IL VINTAGE DISPONE INFATTI DI TRE CAPIENTI CASSETTONI. È DISPONIBILE IN UNICA VERSIONE CON TRE CASSETTI IN TUTTE LE FINITURE POSSIBILI: NOCE, LACCATI LUCIDI E OPACHI, ANTICATI, SPIGOLATI E FOGLIA. DI GRANDE CLASSE ED IMPATTO LA VERSIONE CON IMBOTTITURA CAPITONNÈ, A NOSTRO PARERE LA FINITURA IN CUI TROVA LA SUA MASSIMA ESPRESSIONE.

VINTAGE. MAJESTY, CLASS AND FUNCTIONALITY
Vintage is a piece of extraordinary magnificence. Its body and frame are very compact but feature balanced and sinuous shapes at the same time. It is a piece of furniture that stands out because of its original design. The stylistic beauty is also accompanied by functionality, Vintage in fact features three spacious drawers. It is available in only one version with three drawers and all the finishing options: walnut, glossy and matte, antique, rub-through and leaf lacquers. The version with quilted padding has great impact and class. In our opinion this finish interprets it the best possible way.

VINTAGE. ТОРЖЕСТВЕННОСТЬ, ВЫСОКИЙ
КЛАСС И ФУНКЦИОНАЛЬНОСТЬ
Модель Vintage - это мебельный элемент особого значения. Очень прочные корпус и структура мебели в гармонии с линиями и формами. Этот мебельный элемент отличается оригинальным дизайном. Безупречное сочетание красоты стиля и функциональности; модель Vintage оборудована тремя вместительными ящиками. Она доступна только в одном варианте со всеми возможными отделками: лакированная глянцевая и матовая, орех, отделка с эффектом старения, "спиголато" и фольгирование. Очень эффектно выглядит версия с капитоне, мы считаем эту отделку самой эффектной для данной модели.



VINTAGE 01

Un mobile che è emblema e fonte di ispirazione di tutto il progetto.
La ricchezza di questo mobile è ricercata in ogni particolare, il bianco
è il nero si alternano con eleganza in ogni dettaglio.

A piece of furniture that is an emblem and a source of inspiration for the entire
project. The richness of this piece of furniture is found in every detail, the white
and black alternate with elegance in every detail.

Это мебельный элемент, ставший эмблемой и вдохновением для всего
проекта. Ценной характеристикой этой модели является изысканность каждого
элемента, где белый и чёрный цвета элегантно чередуются в каждой детали.



VINTAGE 01

Colore composizione: Struttura nero lucido e cassetti con imbottitura capitonnè in pelle bianca.
Materiali: Legno multistrato e gambe in legno massello.
Top lavabo: Piano in marmo Nero Marquina e lavabo sottopiano universale.
Apertura cassetti: Push-pull / Spingi apri.

Color composition: Glossy black frame with white leather quilted padding.
Materials: Multilayer wood and solid wood legs.
Top: Black Marquina marble top and standard wash-basin undertop.
Drawer opening: Push-pull / Push open.

Цвет комплекта: Структура глянцевая чёрная, ящики с отделкой капитоне из белой кожи.
Материалы: Многослойная древесина, ножки из цельного дерева.
Столешница раковины: Поверхность из чёрного мрамора Marquina с универсальной встраиваемой раковиной.
Система открывания ящиков: Push-pull / Открытие при нажатии.

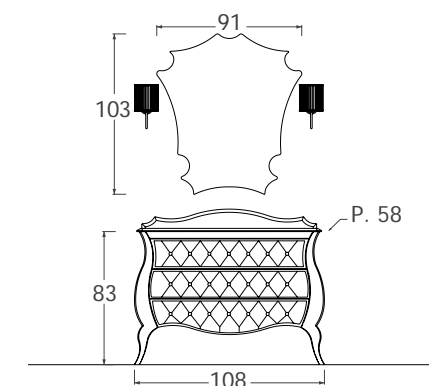





VINTAGE 02

Colore composizione: Noce.

Materiali: Legno multistrato e gambe in legno massello.

Top lavabo: Piano in marmo New Emperador e lavabo sottopiano universale.

Color composition: Walnut.

Materials: Multilayer wood and solid wood legs.

Top: New Emperador marble top and standard wash-basin undertop.

Цвет комплекта: Орех.

Материалы: Многослойная древесина, ножки из цельного дерева.

Столешница раковины: Поверхность из мрамора New Emperador с универсальной встраиваемой раковиной.

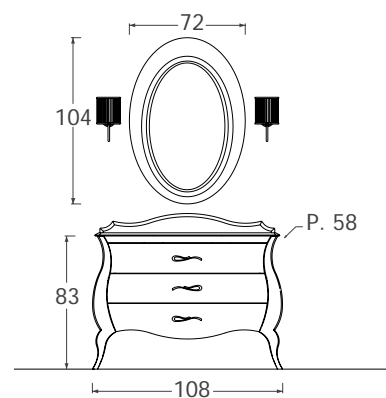



VINTAGE 03

Grande effetto anche in una delle finiture più tradizionali: il bianco lucido.
In ottimale abbinamento con un marmo davvero esclusivo: il Nero Marquina.

It creates a great effect even with a more traditional finish: glossy white. Optimally
combined with a truly exclusive marble type: Black Marquina.
Очень эффектно выглядит даже с традиционной белой глянцевой отделкой.
Оптимальное сочетание с эксклюзивным мрамором Nero Marquina.



VINTAGE 03

Colore composizione: Bianco lucido.

Materiali: Legno multistrato e gambe in legno massello.

Top lavabo: Piano in marmo Nero Marquina e lavabo sottopiano universale.

Color composition: Glossy white.

Materials: Multilayer wood and solid wood legs.

Top: Black Marquina marble top and standard wash-basin undertop.

Цвет комплекта: Белый гляцевый.

Материалы: Многослойная древесина, ножки из цельного дерева.

Столешница раковины: Поверхность из чёрного мрамора Marquina с универсальной встраиваемой раковиной.

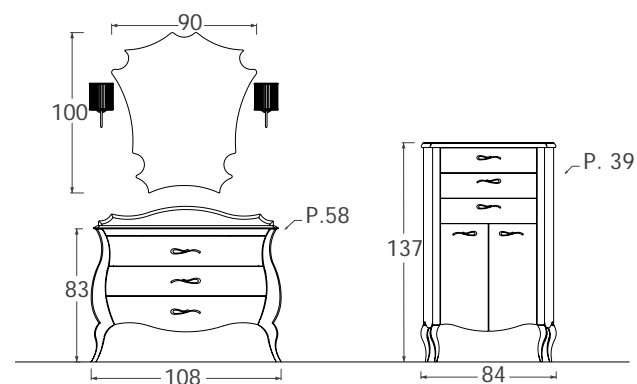

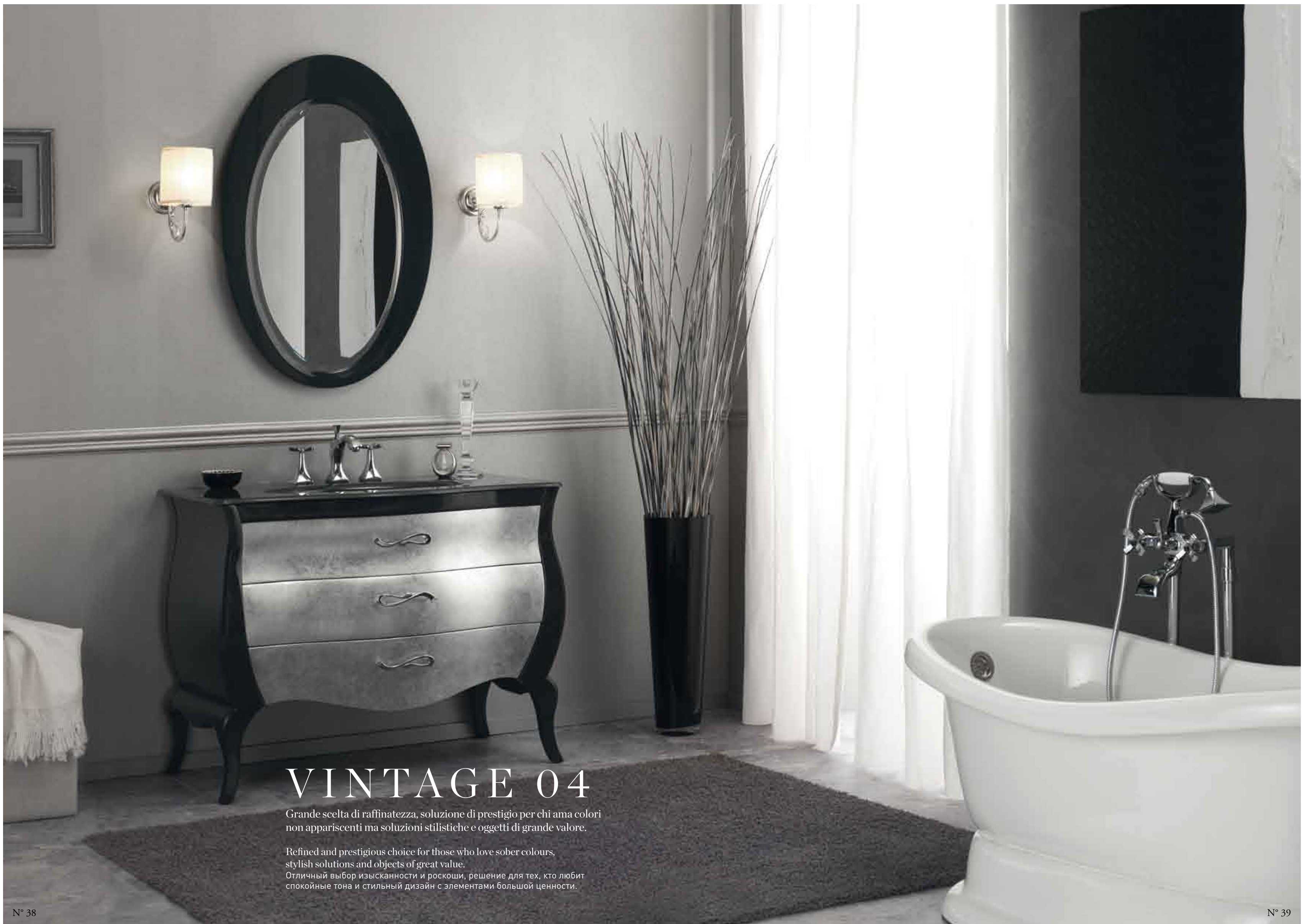

VINTAGE 04

Grande scelta di raffinatezza, soluzione di prestigio per chi ama colori non appariscenti ma soluzioni stilistiche e oggetti di grande valore.

Refined and prestigious choice for those who love sober colours, stylish solutions and objects of great value.

Отличный выбор изысканности и роскоши, решение для тех, кто любит спокойные тона и стильный дизайн с элементами большой ценности.



VINTAGE 04

Colore composizione: Grigio antracite lucido e cassetti in foglia argento.
Materiali: Legno multistrato e gambe in legno massello.
Top lavabo: Cristallo integrale extrachiario colore grigio antracite.

Color composition: Glossy anthracite grey and silver leaf drawers.
Materials: Multilayer wood and solid wood legs.
Top: Integrated extra light anthracite grey glass.

Цвет комплекта: Глянцевый серый антрацит и ящики с серебряным фольгированием.
Материалы: Многослойная древесина, ножки из цельного дерева.
Столешница раковины: Цельная очень прозрачная стеклянная поверхность цвета серый антрацит.

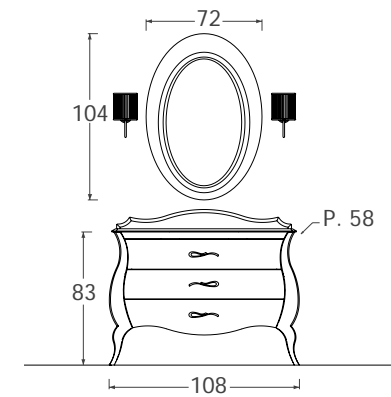

VANITY LINEE MORBIDE E SINUOSE

CLASSICO ED INTRAMONTABILE... LE LINEE MORBIDE E SINUOSE EVOCANO LA SUA TRADIZIONE ARTIGIANA. LA SUA FONDAMENTALE CARATTERISTICA STA NELLE COMPLESSE CURVATURE DELLA PARTE FRONTALE E DEI FIANCHI. DERIVATO DA UN CLASSICO COMÒ IN STILE VENEZIANO, IL VANITY È ATTUALIZZATO E OPPORTUNAMENTE STILIZZATO PER ESSERE IN VARIO MODO AMBIENTATO A CONTESTI ETEROGENEI: PRETTAMENTE CLASSICO, ELEGANTE O PIÙ GIOVANE E MODERNO. IL VANITY È DISPONIBILE IN DUE VERSIONI: CLASSICO MONOBLOCCO CON DUE CASSETTONI, O ELEGANTE E MINIMALE CONSOLLE CON UN SOLO CASSETTO.

CLASSIC AND TIMELESS...

soft and sinuous lines evoke its craftsman tradition. Its key feature is the complex curvature of the front and sides. Derived from a classic Venetian-style commode, the vanity has been updated and appropriately styled to fit beautifully into various environments and a broad range of settings: purely classical, elegant, or younger and contemporary. The Vanity is available in two different versions: the classic one-piece with two drawers, or an elegant and minimalist cabinet with a single drawer.

НЕМЕРКНУЩАЯ КЛАССИКА...

МЯГКИЕ И ИЗОГНУТЫЕ ЛИНИИ ВОСКРЕШАЮТ В ПАМЯТИ ТРАДИЦИИ РЕМЕСЛЕННОГО ПРОИЗВОДСТВА. ОСНОВНАЯ ХАРАКТЕРИСТИКА ЭТОЙ КОЛЛЕКЦИИ СОСТОИТ В СЛОЖНЫХ ИЗГИБАХ ФРОНТАЛЬНОЙ ЧАСТИ И БОКОВЫХ ДЕТАЛЕЙ ТУМБЫ. ВЗЯВ ЗА ОСНОВУ КЛАССИЧЕСКИЙ КОМОД В ВЕНЕЦИАНСКОМ СТИЛЕ, КОЛЛЕКЦИЯ «ВАНИТИ» ОСОВРЕМЕНИЛА И СТИЛИЗОВАЛА ЕГО, ЧТОБЫ ОН МОГ ВПИСАТЬСЯ В САМЫЙ РАЗНООБРАЗНЫЙ ИНТЕРЬЕР, КАК В СТРОГО КЛАССИЧЕСКИЙ И ЭЛЕГАНТНЫЙ, ТАК И В МОЛОДЕЖНЫЙ И СОВРЕМЕННЫЙ. МЕБЕЛЬНЫЕ ЭЛЕМЕНТЫ КОЛЛЕКЦИИ ВАНИТИ МОГУТ БЫТЬ ИЗГОТОВЛЕНЫ В ДВУХ ВАРИАНТАХ: КЛАССИЧЕСКАЯ МОНОБЛОЧНАЯ ТУМБА С ДВУМЯ ЯЩИКАМИ, ИЛИ ЖЕ ЭЛЕГАНТНАЯ И МИНИМАЛИСТИЧЕСКАЯ КОНСОЛЬ С ОДНИМ ЯЩИКОМ.



VANITY 01





VANITY 01

Colore composizione: Laccato bianco lucido.

Materiali: Realizzato quasi interamente in legno massello, alcune parti interne e i frontali curvati sono in legno multistrato.

Specchiera e illuminazione: Legno massello, lampade a muro in ottone cromato con paralume in stoffa bianca.

Top lavabo: Cristallo integrato "float spessore 15 mm", nero.

Color composition: Gloss white lacquer.

Materials: Made almost entirely of solid wood, several internal parts and curved fronts are made of plywood.

Mirror and Lighting: Solid wood, chromed brass wall lights with white fabric shades.

Top: Integrated black float glass top, 15 mm thick.

Цвет композиции: Белая глянцевая лакировка.

Материалы: Тумба под умывальник выполнена практически полностью из массива дерева, кроме некоторых внутренних и изогнутых фронтальных деталей, которые сделаны из многослойной древесины.

Зеркало и подсветка: Массив дерева, бра из хромированной латуни с абажуром из белой ткани.

Столешница с умывальником: Цельнолитая столешница с умывальником из флот – стекла толщиной 15мм черного цвета.

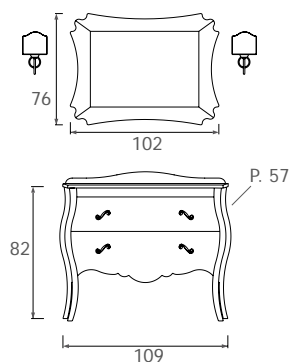



VANITY 02



VANITY 02

Colore composizione: Laccato nero lucido.

Materiali: Realizzato quasi interamente in legno massello, alcune parti interne e i frontali curvati sono in legno multistrato.

Specchiera e illuminazione: Legno massello, lampade a muro in ottone cromato con paralume in stoffa bianca.

Top lavabo: Marmo Starlight White con lavabo sottopiano.

Color composition: Black gloss lacquer.

Materials: Made almost entirely of solid wood, several internal parts and curved fronts are made of plywood.

Mirror and Lighting: Solid wood, chromed brass wall lights with white fabric shades.

Top: Starlight white marble with under-mount basin.

Цвет композиции: Черная глянцевая лакировка.

Материалы: Тумба под умывальник выполнена практически полностью из массива дерева, кроме некоторых внутренних и изогнутых фронтальных деталей, которые сделаны из многослойной древесины.

Зеркало и подсветка: Массив дерева, бра из хромированной латуни с абажуром из белой ткани.

Столешница с умывальником: Столешница из мрамора Starlight White со встроенным под нее умывальником.

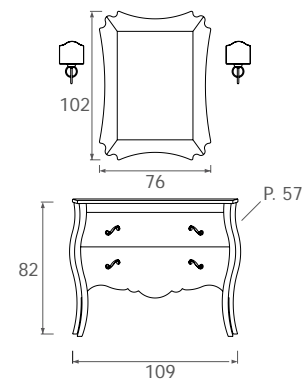



VANITY 03

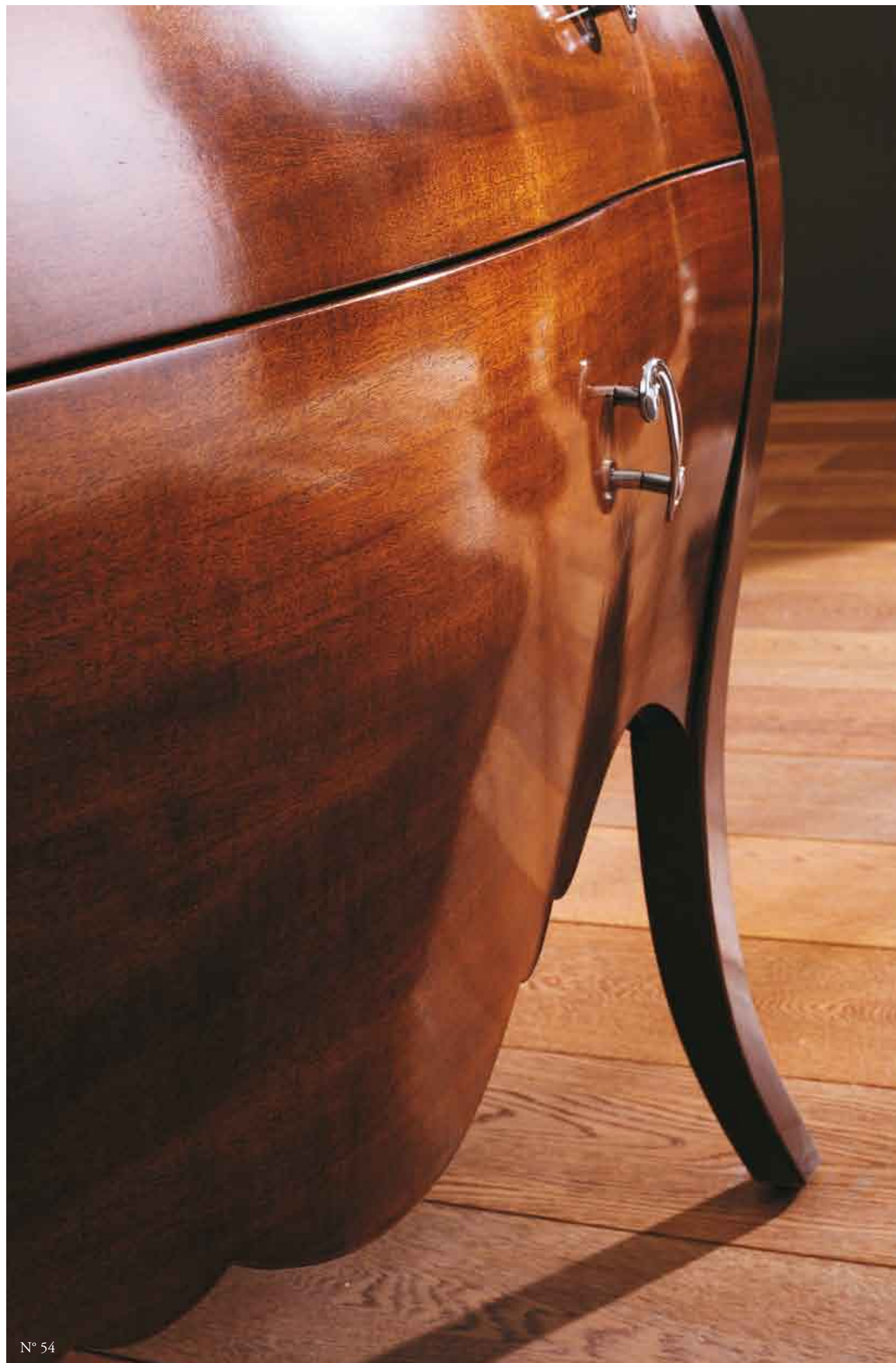

VANITY 03

Colore composizione: Noce antico.

Materiali: Realizzato quasi interamente in legno massello, alcune parti interne e i frontali curvati sono in legno multistrato.

Specchiera e illuminazione: Legno massello, lampade in ottone cromato.

Top lavabo: Marmo Botticino ricomposto con lavabo sottopiano.

Color composition: Antique walnut.

Materials: Made almost entirely of solid wood, several internal parts and curved fronts are made of plywood.

Mirror and Lighting: Solid wood, lights of chromed brass.

Top: Botticino technical recomposed marble and under-mount basin.

Цвет композиции: Античный орех

Материалы: Тумба под умывальник выполнена практически полностью из массива дерева, кроме некоторых внутренних и изогнутых фронтальных деталей, которые сделаны из многослойной древесины.

Зеркало и подсветка: Массив дерева, бра из хромированной латуни с абажуром из белой ткани.

Столешница с умывальником: Столешница из восстановленного мрамора Botticino со встроенным под нее умывальником

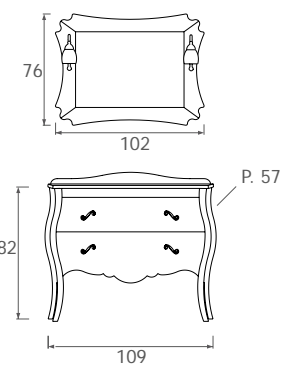

VANITY 05

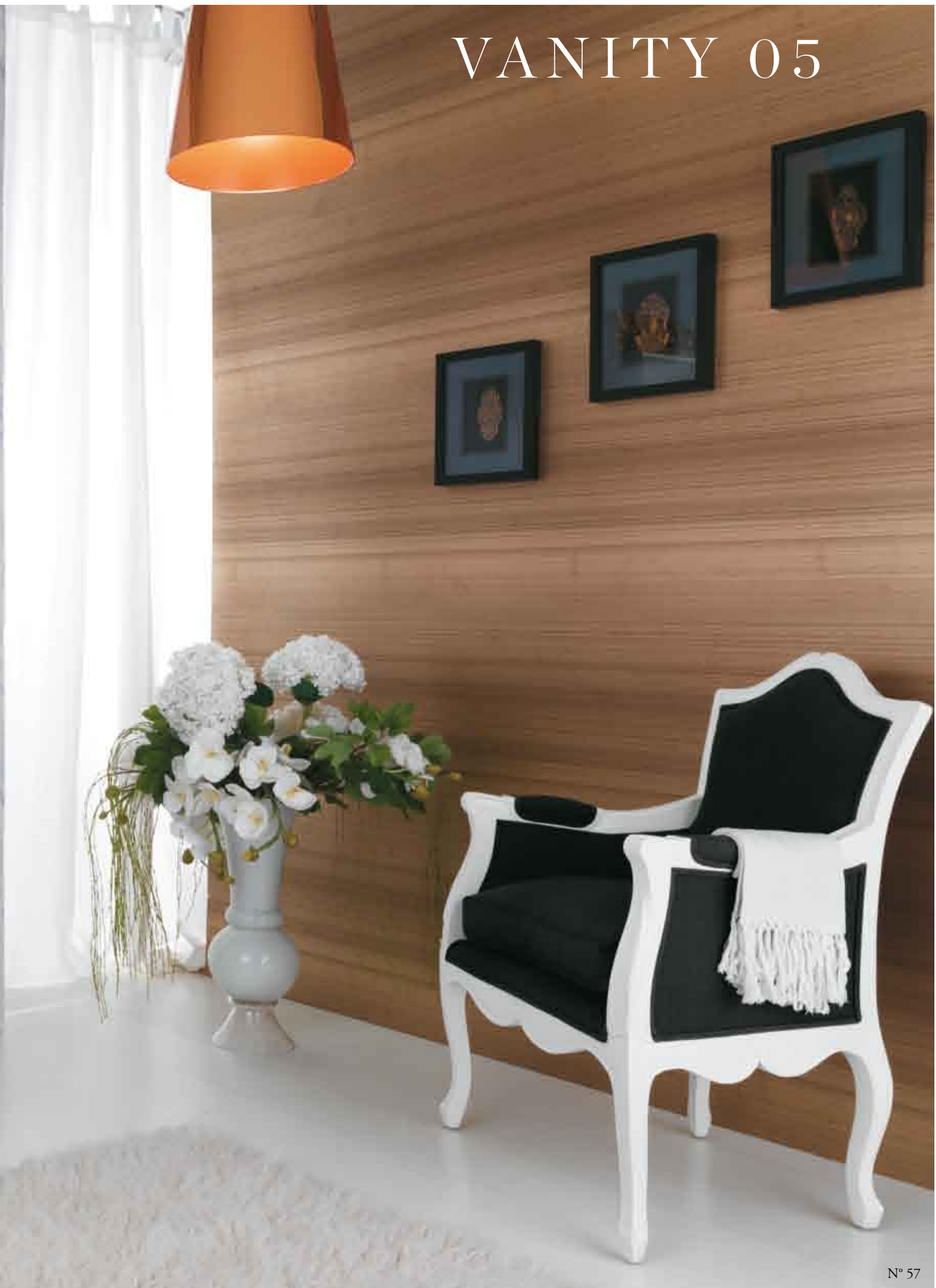

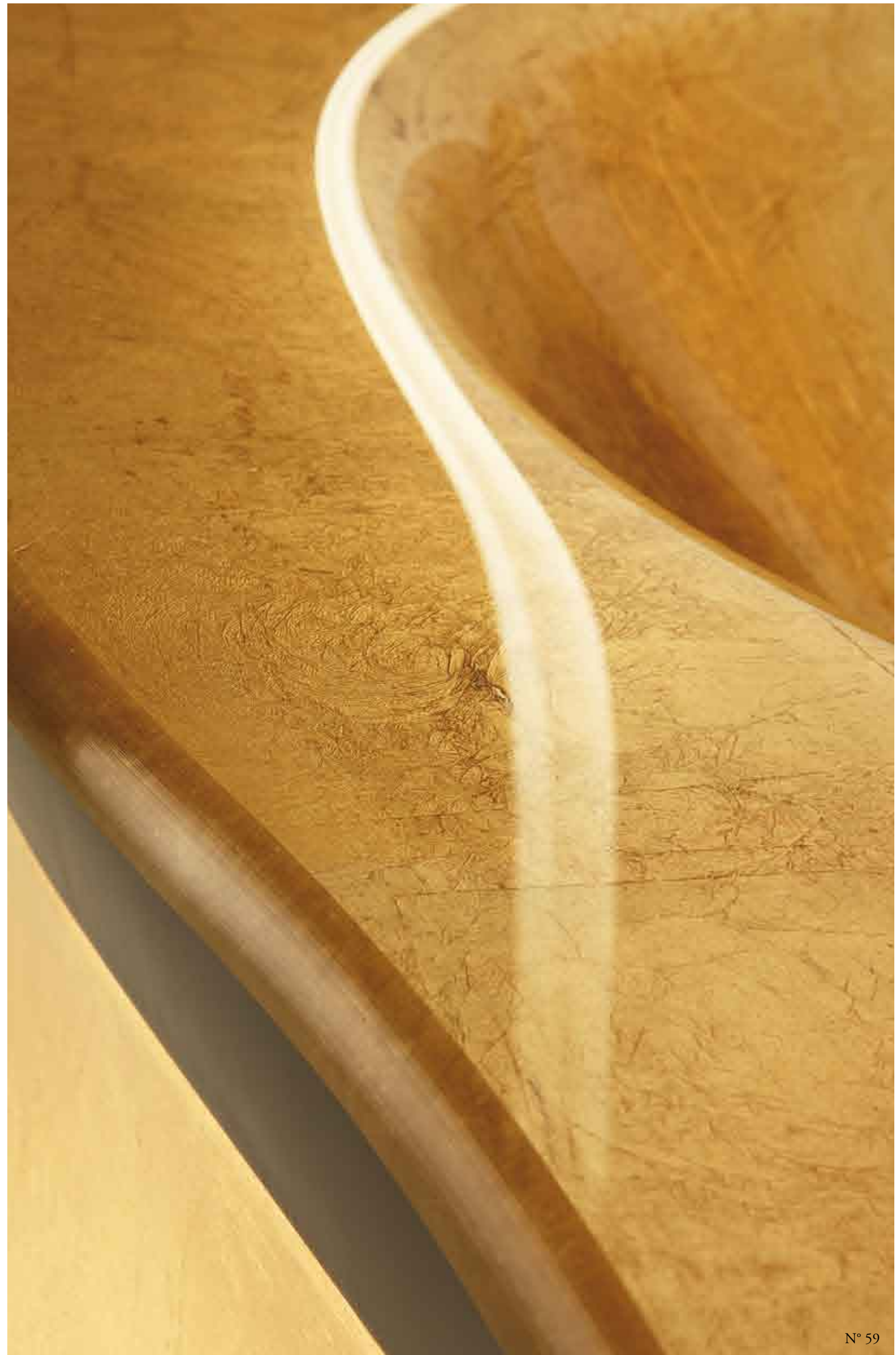

VANITY 05

Colore composizione: Struttura nero lucido, cassettoni in foglia oro.

Materiali: Realizzato quasi interamente in legno massello, alcune parti interne e i frontali curvati sono in legno multistrato.

Specchiera e illuminazione: Cornice specchiera in materiale poliuretano rivestita in foglia oro e specchio bisellato, lampade a muro in ottone dorato.

Top lavabo: Cristallo integrato "extrachiario spessore 15 mm". Rivestito in foglia oro

Color composition: Gloss black structure, drawers with gold leaf finish.

Materials: Made almost entirely of solid wood, several internal parts and curved fronts are made of plywood.

Mirror and Lighting: Mirror frame of polyurethane material finished in gold leaf and beveled mirror, gilded brass wall lights.

Top: Integrated extra-bright glass top, 15 mm thick, gold leaf finish.

Цвет композиции: Тумба в черной глянцевой лакировке, ящики декорированы золотой фольгой

Материалы: Тумба под умывальник выполнена практически полностью из массива дерева, кроме некоторых внутренних и изогнутых фронтальных деталей, которые сделаны из многослойной древесины.

Зеркало и подсветка: Рама зеркала выполнена из полиуретана, декорированного золотой фольгой, зеркало с факетом, бра из позолоченной латуни.

Столешница с умывальником: Цельнолитая столешница с умывальником из экстрасветлого стекла толщиной 15мм. Отделка золотой фольгой

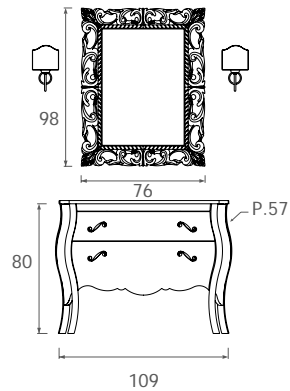

VANITY 06





VANITY 05

Colore composizione: Laccato bianco lucido.

Materiali: Realizzato quasi interamente in legno massello, alcune parti interne e i frontali curvati sono in legno multistrato.

Specchiera e illuminazione: Cornice specchiera in materiale poliuretano laccata lucida e specchio bisellato, lampade a muro in ottone dorato.

Top lavabo: Cristallo integrato "extrachiaro spessore 15 mm", rivestito in foglia oro.

Mobile di complemento: Sgabello contenitore, realizzato in legno massello e multistrato.

Color composition: White gloss lacquer.

Materials: Made almost entirely of solid wood, several internal parts and curved fronts are made of plywood.

Mirror and lighting: Mirror frame of polyurethane material with high gloss finish and beveled mirror, gilded brass wall lights.

Top: Integrated extra-bright glass top, 15 mm thick, gold leaf finish.

Complementary furniture: Container stool, made of solid wood and plywood.

Цвет композиции: Белая глянцевая лакировка.

Материалы: Тумба под умывальник выполнена практически полностью из массива дерева, кроме некоторых внутренних и изогнутых фронтальных деталей, которые сделаны из многослойной древесины.

Зеркало и подсветка: Рама зеркала выполнена из полиуретана в глянцевой лакировке, зеркало с факетом, бра из позолоченной латуни.

Столешница с умывальником: Цельнолитая столешница с умывальником из экстрасветлого стекла толщиной 15мм. Отделка золотой фольгой

Дополнительные мебельные элементы: табурет с ящиком, из массива дерева и многослойной древесины

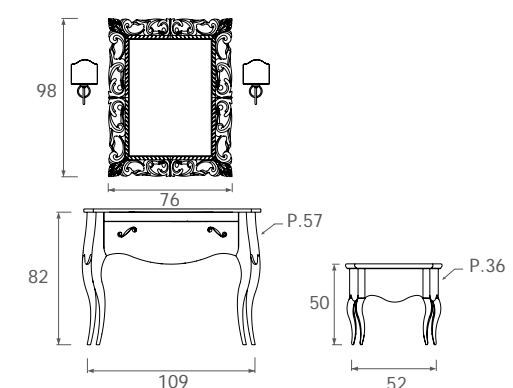





VANITY 07

Colore composizione: Laccato rosso porpora lucido.
Materiali: Realizzato quasi interamente in legno massello, alcune parti interne e frontali curvati sono in legno multistrato.
Specchiera e illuminazione: Particolare cornice a specchio curvata in fusione, lampade a muro in vetro e ottone cromato.
Top lavabo: Cristallo integrato "extrachiario spessore 15 mm", bianco.

Color composition: Deep-red gloss lacquer.
Materials: Made almost entirely of solid wood, several internal parts and curved fronts are made of plywood.
Mirror and Lighting: Unusual mirror frame curved in the process of fusion, wall lights of glass and chromed brass.
Top: Integrated white extra-bright glass top, 15 mm thick.

Цвет композиции: Глянцевая лакировка красного пурпурного цвета.
Материалы: тумба под умывальник выполнена практически полностью из массива дерева, кроме некоторых внутренних и изогнутых фронтальных деталей, которые сделаны из многослойной древесины.
Зеркало и подсветка: Оригинальная рама зеркала выполнена из гнутого литого зеркального стекла, бра из стекла и хромированной латуни.
Столешница с умывальником: Цельнолитая столешница с умывальником из экстрасветлого стекла толщиной 15мм. белого цвета.

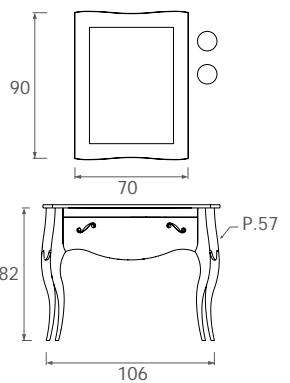

VANITY 08



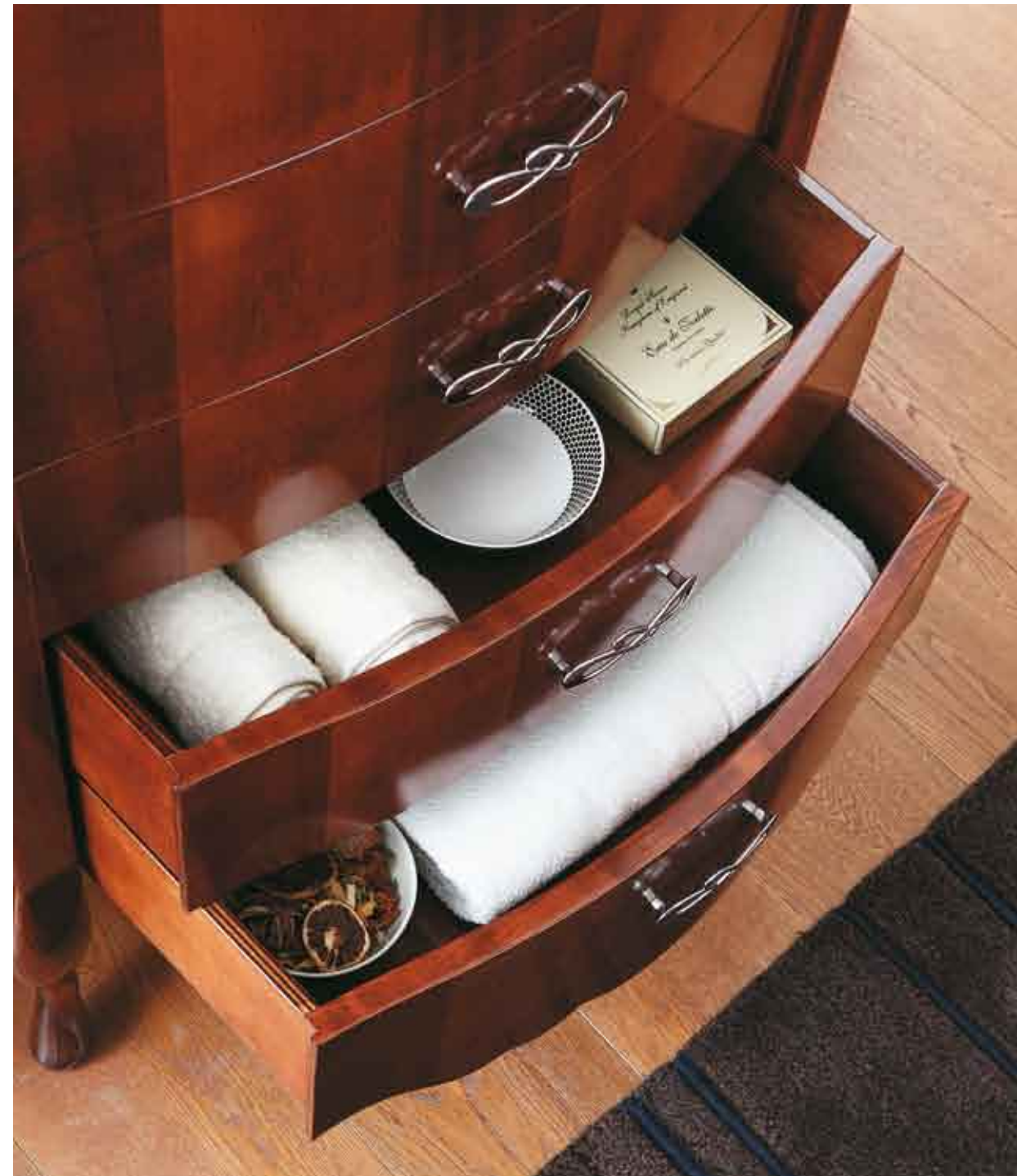

VANITY 08

Colore composizione: Noce antico.

Materiali: Realizzato quasi interamente in legno massello, alcune parti interne e i frontali curvati sono in legno multistrato.

Specchiera e illuminazione: Legno massello, lampade a muro in ottone cromato.

Top lavabo: Marmo tecnico botticino ricomposto e lavabo sottopiano.

Mobile di complemento: Settimino realizzato in legno massello e multistrato.

Color composition: Antique walnut.

Materials: Made almost entirely of solid wood, several internal parts and curved fronts are made of plywood.

Mirror and Lighting: Solid wood, chromed brass wall lights.

Top: Botticino technical recomposed marble and under-mount basin.

Complementary furniture: Small chest of drawers made of solid wood and plywood.

Цвет композиции: Античный орех

Материалы: Тумба под умывальник выполнена практически полностью из массива дерева, кроме некоторых внутренних и изогнутых фронтальных деталей, которые сделаны из многослойной древесины.

Зеркало и подсветка: Массив дерева, бра из хромированной латуни.

Столешница с умывальником: Столешница из восстановленного мрамора Botticino со встроенным под нее умывальником

Дополнительные мебельные элементы: Высокий комод, из массива дерева и многослойной древесины

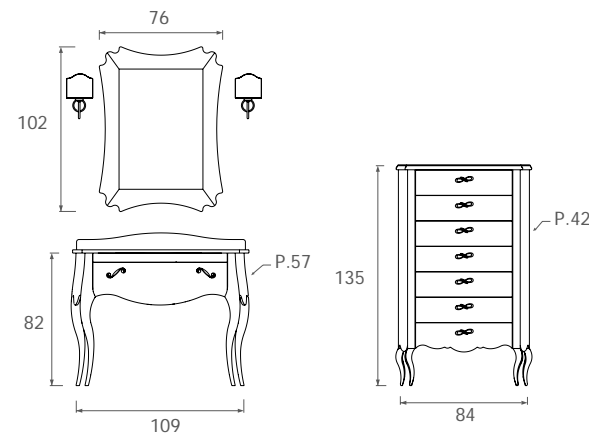

VANITY CAPITONNÉ. IL CLASSICO INTRAMONTABILE

QUESTO MOBILE, È IL GIÀ BEN NOTO VANITY. IL PRIMO PRODOTTO CHE HA DATO INIZIO AL CATALOGO STYLE. IN QUESTA NUOVA PROPOSTA È STATO RIVISITATO CON L'IMBOTTITURA CAPITONNÉ, L'EFFETTO È DI GRANDE RAFFINATEZZA. IL RIVESTIMENTO DONA AL MOBILE UNA FISIONOMIA DEL TUTTO NUOVA.

VANITY CAPITONNÉ. THE TIMELESS CLASSIC
This piece of furniture is the well-known Vanity. The first product that started the Style catalogue. Here, it has been revised with quilted padding creating a highly refined effect. The covering gives the piece a completely new appearance.

VANITY CAPITONNÉ. КЛАССИКА, НЕ ПОДВЛАСТНАЯ ВРЕМЕНИ
Это уже хорошо известный мебельный элемент Vanity. Первое изделие, давшее начало каталогу Style. В этом новом варианте модель была пересмотрена и представлена вновь с использованием изысканной отделки капитоне. Данный вид отделки придает этой мебели совершенно новый внешний вид.





VANITY CAPITONNÉ

Intramontabile mobile Vanity... ora anche con imbottitura capitonné, re-
giovane e classico al tempo stesso, si presta ad arredare i più
svariati contesti.

Vanity is a timeless piece ... now with quilted padding, young and classic at the
same time, it lends itself to furnishing the most diverse environments.
Неподвластная времени модель Vanity... теперь также с отделкой капитоне -
одновременно классическая и современная, отлично подходит для
типов обстановки. различных



VANITY CAPITONNÈ

Colore composizione: Bianco lucido e cassetti con imbottitura capitonnè in pelle bianca.
Materiali: Legno multistrato e gambe in legno massello.
Top lavabo: Lavabo integrale in cristallo bianco extrachiario.
Apertura cassetti: Push-pull / Spingi apri.
I particolari: Lampade con Swarovski elements.

Color composition: Glossy white and drawers with white leather quilted padding.
Materials: Multilayer wood and solid wood legs.
Top: Integrated extra light white glass wash-basin.
Drawer opening: Push-pull / Push open.
Detail: Lamps with Swarovski elements.

Цвет комплекта: Глянцевый белый с ящиками, отделанными капитоне из белой кожи.
Материалы: Многослойная древесина, ножки из цельного дерева.
Столешница раковины: Целая очень прозрачная стеклянная поверхность.
Система открывания ящиков: Push-pull / Открытие при нажатии.
Детали: Светильники с элементами Swarovski.

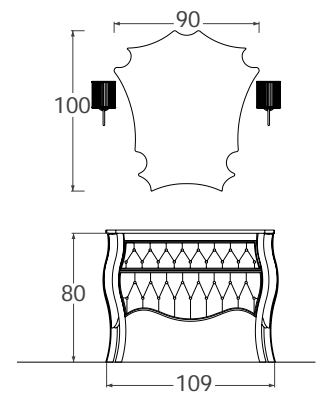

VANITY DUETTO. L'ELEGANZA IN VERSIONE DOPPIA!

ANCORA SPAZIO AL VANITY. LA TANTO RICHIESTA VERSIONE CON DOPPIO LAVABO È FINALMENTE ARRIVATA. MERAVIGLIOSA SOLUZIONE PER CHI PUÒ PERMETTERSI QUESTO "LUI E LEI" DI GRANDE ELEGANZA. DISPONIBILE IN UNICA VERSIONE CON DUE ENORMI CASSETTONI, SONO POSSIBILI TUTTE LE FINITURE COMPRESA CHIARAMENTE L'IMBOTTITURA CAPITONNÉ.

VANITY DUETTO. ELEGANCE IN DOUBLE VERSION!
Another version of Vanity. The much-requested version with double wash-basin has finally arrived. A wonderful solution for those who can afford this elegant "His and Hers" version. Available only in one version with two huge dressers, all finishes are available including quilted padding.

VANITY DUETTO. ДВОЙНАЯ ЭЛЕГАНТНОСТЬ!
И снова Vanity. Представлена долгожданная версия с двойной раковиной. Великолепное решение для тех, кто может себе позволить этот элегантный выбор "Он и Она". Предлагается в единственном решении с двумя очень большими ящиками; возможны любые типы отделки, включая также отделку капитоне.



VANITY DUETTO 01

Come restare indifferenti guardando questa foto? Soluzione d'arredo unica, davvero il mobile dei sogni. Ricchezza ed eleganza senza nessun risparmio!

How can you not react to this photo? A unique furniture solution, really the furniture of your dreams. Richness and elegance which spares nothing!

Как можно остаться безразличным, взглянув на это фото? Уникальное интерьерное решение, мебель, о которой можно только мечтать. Роскошь и элегантность без границ!





VANITY DUETTO 01

Colore composizione: Struttura rosa e cassetti con imbottitura capitonnè in pelle bianca.
Materiali: Legno multistrato e gambe in legno massello.
Top lavabo: Lavabo integrale in cristallo rosa extrachiario.
Apertura cassetti: Push-pull / Spingi apri.
I particolari: Lampade con Swarovski elements.

Color composition: Pink frame and drawers with white leather quilted padding.
Materials: Multilayer wood and solid wood legs.
Top: Integrated extra light pink glass wash-basin.
Drawer opening: Push-pull / Push open.
Detail: Lamps with Swarovski elements.

Цвет комплекта: Структура розового цвета с ящиками, отделанными капитоне из белой кожи.
Материалы: Многослойная древесина, ножки из цельного дерева.
Столешница раковины: Целая очень прозрачная стеклянная поверхность розового цвета.
Система открывания ящиков: Push-pull / Открытие при нажатии.
Детали: Светильники с элементами Swarovski.

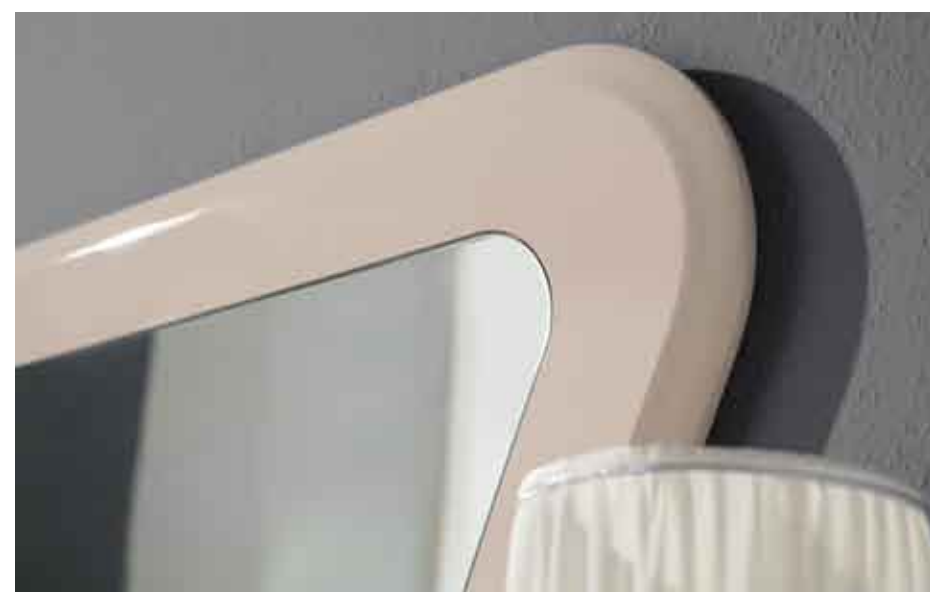
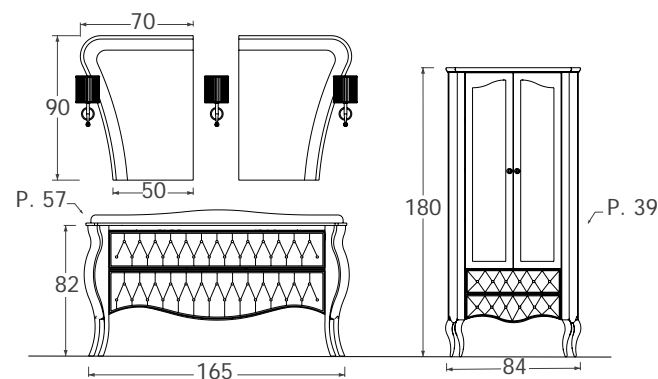





VANITY DUETTO 02

Colore composizione: Noce.

Materiali: Legno multistrato e gambe in legno massello.

Top lavabo: Piano in marmo tecnico Botticino e lavabo sottopiano universale.

Color composition: Walnut.

Materials: Multilayer wood and solid wood legs.

Top: Botticino marble top and standard wash-basin undertop.

Цвет комплекта: Орех.

Материалы: Многослойная древесина, ножки из цельного дерева.

Столешница раковины: Поверхность из специального типа Botticino с универсальной встраиваемой раковиной.

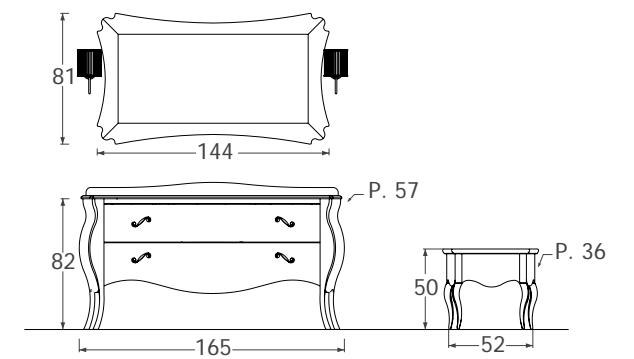





VANITY DUETTO 03

Colore composizione: Bianco lucido.
Materiali: Legno multistrato e gambe in legno massello.
Top lavabo: Lavabo integrale in cristallo nero.

Color composition: Glossy white.
Materials: Multilayer wood and solid wood legs.
Top: Integrated black glass wash-basin.

Цвет комплекта: Белый глянцевый.
Материалы: Многослойная древесина, ножки из цельного дерева.
Столешница раковины: Целая поверхность из чёрного стекла.

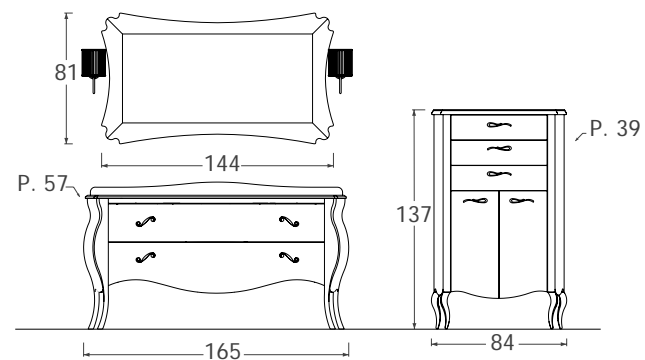

VANITY INTAGLAITO. CONNUBIO PERFETTO TRA ARTIGIANALITÀ E ARTE

QUESTA CONSOLLE È UN VERO ESEMPIO DI ESPRESSIONE ARTISTICA, DI ABILITÀ E DI SAPIENZA MANUALE. È REALIZZATA IN LEGNO MASSELLO ED È SCOLPITA NEL LEGNO CON TECNICHE ARTIGIANALI ED ARTISTICHE ORMAI FUORI DAL COMUNE. CI PROIETTIAMO IN ALTRI TEMPI, QUANDO I NOSTRI MAESTRI FORGIAVANO OGGETTI UNICI CON L'AUSILIO DI POCHI E SEMPLICI STRUMENTI, MA SOPRATTUTTO CON L'INCREDIBILE ABILITÀ DELLE LORO MANI. QUESTA ARTE NON SI È DEL TUTTO PERSA E RIESCE ANCORA A TRAMANDARSI CON GRANDE RARITÀ. L'INTAGLIO È UN LAVORO DURO, FATTO DI PRECISIONE CREATIVITÀ, FATICA E MOLTO TEMPO. DA NOTARE LA PREZIOSITÀ ANCHE NEI PARTICOLARI DEGLI ACCESSORI: LE SPLENDEDE MANIGLIE E LE LAMPADE CON BRACCETTI RIVESTITI IN FOGLIA ORO ED ARGENTO.

VANITY INTAGLIATO. PERFECT COMBINATION OF ART AND CRAFTSMANSHIP

This console table is a true example of artistic expression, skill and manual dexterity. It is made of solid wood, carved using traditional, artistic techniques, not commonly found today. We focus on the past, when our masters forged unique objects with the help of a few simple tools, but above all with incredible manual expertise. This art is not entirely lost and is still passed down from generation to generation, but it happens rarely. Carving is hard work and requires precision, creativity, effort and a lot of time. The precious details of the accessories are also noteworthy: the beautiful handles and lamps with arms covered with gold and silver leaf.

VANITY INTAGLIATO. ПРЕВОСХОДНОЕ СОЧЕТАНИЕ РУЧНОГО МАСТЕРСТВА И ИСКУССТВА

Эта консоль является настоящим примером художественного вкуса, мастерства и ручной работы. Она изготовлена и вырезана из цельного дерева с использованием художественной ручной техники, которая в наши дни применяется крайне редко. С этой моделью мы обращаемся в прошлое, когда создавались уникальные предметы с помощью небольшого количества простых инструментов, благодаря прежде всего невероятному таланту рук мастеров. Это искусство пока еще полностью не утеряно и передаётся из поколения в поколение, но встречается теперь достаточно редко. Резьба по дереву - это тяжёлая работа, включающая в себя творчество, большое усердие и много времени. Необходимо отметить ценность особенных элементов комплектующих деталей: восхитительные ручки и светильники с отделкой из золотого и серебряного фольгирования.





VANITY INTAGLIATO 01

Aspirare al massimo, avere l'accortezza di soffermarsi ad osservare ogni singolo, meraviglioso particolare. Nulla è lasciato al caso, dalla lavorazione della pietra alle preziose lampade, rivestite in foglia d'argento.

Aspiring to the maximum, being careful to stop and observe every single wonderful detail. Nothing is left to chance, from the craftsmanship of the stone to the precious lamps, covered in silver leaf.

Стремиться к высшему пределу и быть проницательным, чтобы задержаться и взглянуть на каждую отдельную великолепную деталь. Ничего не упущено из виду: от обработки камня до престижных светильников, отделанных серебряным фольгированием.



VANITY INTAGLIATO 01

Colore composizione: Bianco antico.

Materiali: Legno multistrato e gambe in legno massello.

Top lavabo: Top in marmo tecnico "Rosso Asiago" e lavabo sottopiano universale.

I particolari: Lampade con braccetti rivestiti in foglia argento.

Color composition: Antique white

Materials: Multilayer wood and solid wood legs.

Top: "Rosso Asiago" marble top and standard wash-basin undertop.

Detail: "Rosso Asiago" marble top and standard wash-basin undertop.

Цвет комплекта: Белый антик.

Материалы: Многослойная древесина, ножки из цельного дерева.

Столешница раковины: Поверхность из специального типа мрамора "Rosso Asiago" с универсальной встраиваемой раковиной.

Детали: Светильники с ручками, отделанными серебряным фольгированием.

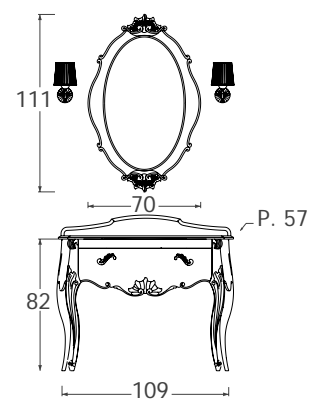

VANITY INTAGLIATO 02

Un segno forte, un segno di arte e di espressione. La lavorazione del legno nella sua espressione massima: l'arte dell'intaglio.

A strong sign of art and expression. Woodworking at its best: the art of carving.

Под знаком искусства и выразительности. Обработка дерева в его максимальном выражении: художественная резьба.



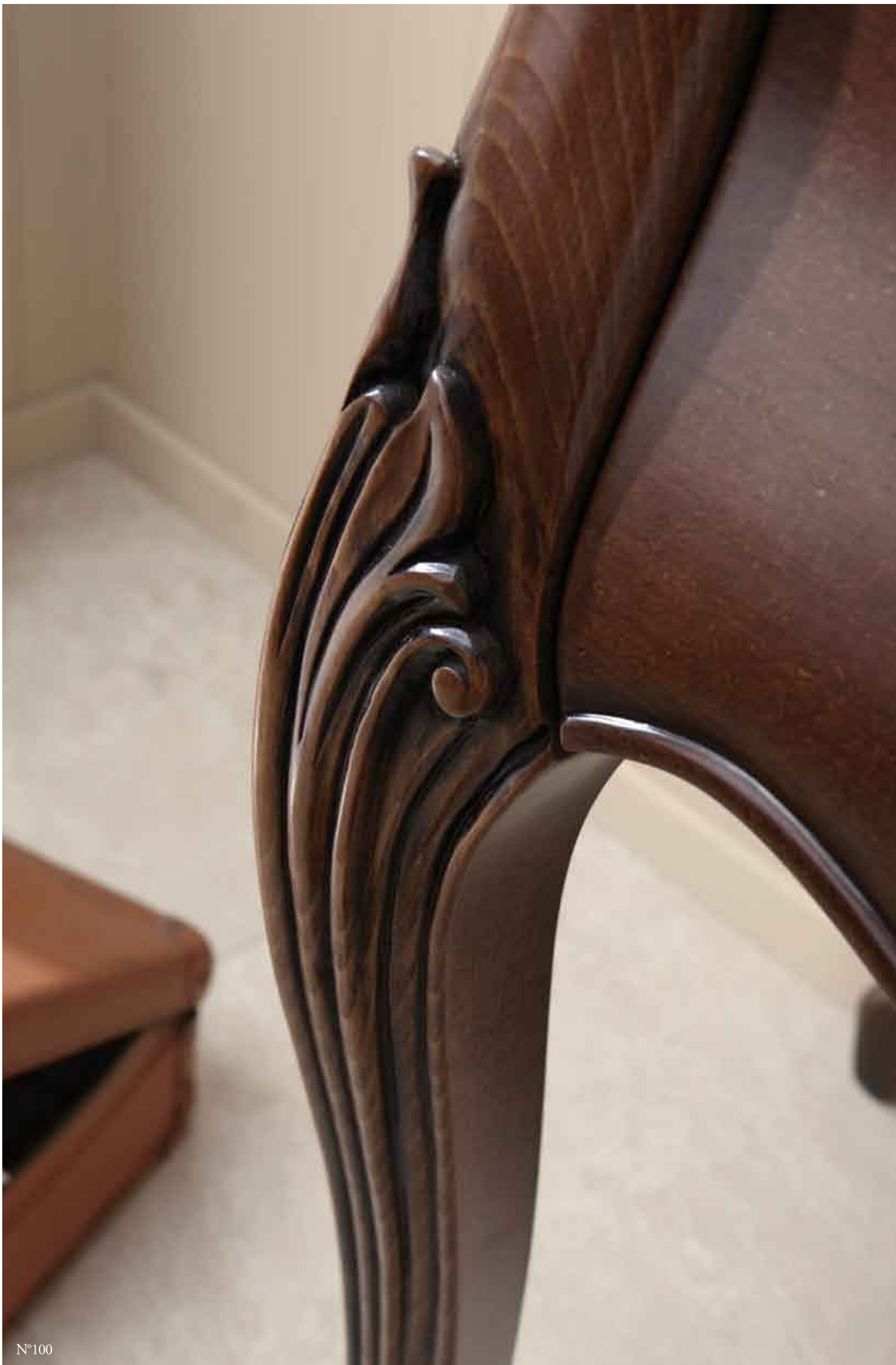

VANITY INTAGLIATO 02

Colore composizione: Noce.

Materiali: Legno multistrato e gambe in legno massello.

Top lavabo: Top in marmo tecnico Botticino e lavabo sottopiano universale.

I particolari: Lampade con braccetti rivestiti in foglia oro.

Color composition: Walnut.

Materials: Multilayer wood and solid wood legs.

Top: Botticino marble top and standard wash-basin undertop.

Detail: "Rosso Astago" marble top and standard wash-basin undertop.

Цвет комплекта: Орех.

Материалы: Многослойная древесина, ножки из цельного дерева.

Столешница раковины: Столешница из специального типа мрамора Botticino с универсальной встраиваемой раковиной.

Детали: Светильники с ручками, отделанными серебряным фольгированием.

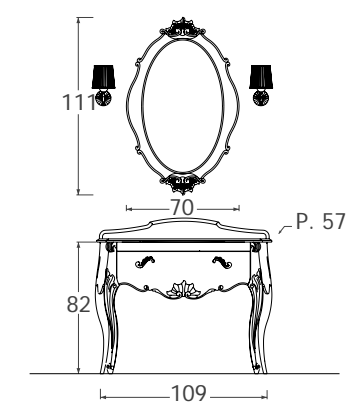

NARCISO UN CLASSICO ATTUALIZZATO

UN CLASSICO, SEMPLIFICATO ED ATTUALIZZATO, DEL MOBILE IN STILE VENEZIANO.
DISPONIBILE IN DUE VERSIONI: CON DUE ANTE O IN ALTERNATIVA DUE ANTE E DUE CASSETTI. A SECONDA DEGLI ABBINAMENTI DI TOP E FINITURE, PUÒ ADATTARSI A CONTESTI ESTREMAMENTE CLASSICI ED ELEGANTI, COME ESSERE PIÙ MODERNO ED ATTUALE.

A CLASSIC, SIMPLIFIED AND UPDATED, OF FURNITURE IN SOFT AND VENETIAN STYLE.
Available in two versions: either with two doors, or with two doors and two drawers. It adapts to extremely classical and elegant settings or to modern and contemporary settings depending on the combination of top and finish chosen.

КЛАССИЧЕСКИЙ СТИЛЬ, УПРОЩЕННЫЙ И ОСОВРЕМЕНЕННЫЙ ВАРИАНТ МЕБЕЛИ В ВЕНЕЦИАНСКОМ СТИЛЕ.
ПРОИЗВОДИТСЯ В ДВУХ ВАРИАНТАХ: С ДВУМЯ СТВОРКАМИ, ИЛИ С ДВУМЯ СТВОРКАМИ И ДВУМЯ ЯЩИКАМИ. В ЗАВИСИМОСТИ ОТ ВЫБОРА СТОЛЕШНИЦЫ И ОТДЕЛКИ, МОЖЕТ ВПИСАТЬСЯ КАК В СТРОГО КЛАССИЧЕСКИЙ И ЭЛЕГАНТНЫЙ ИНТЕРЬЕР, ТАК И В БОЛЕЕ СОВРЕМЕННЫЙ И АКТУАЛЬНЫЙ.

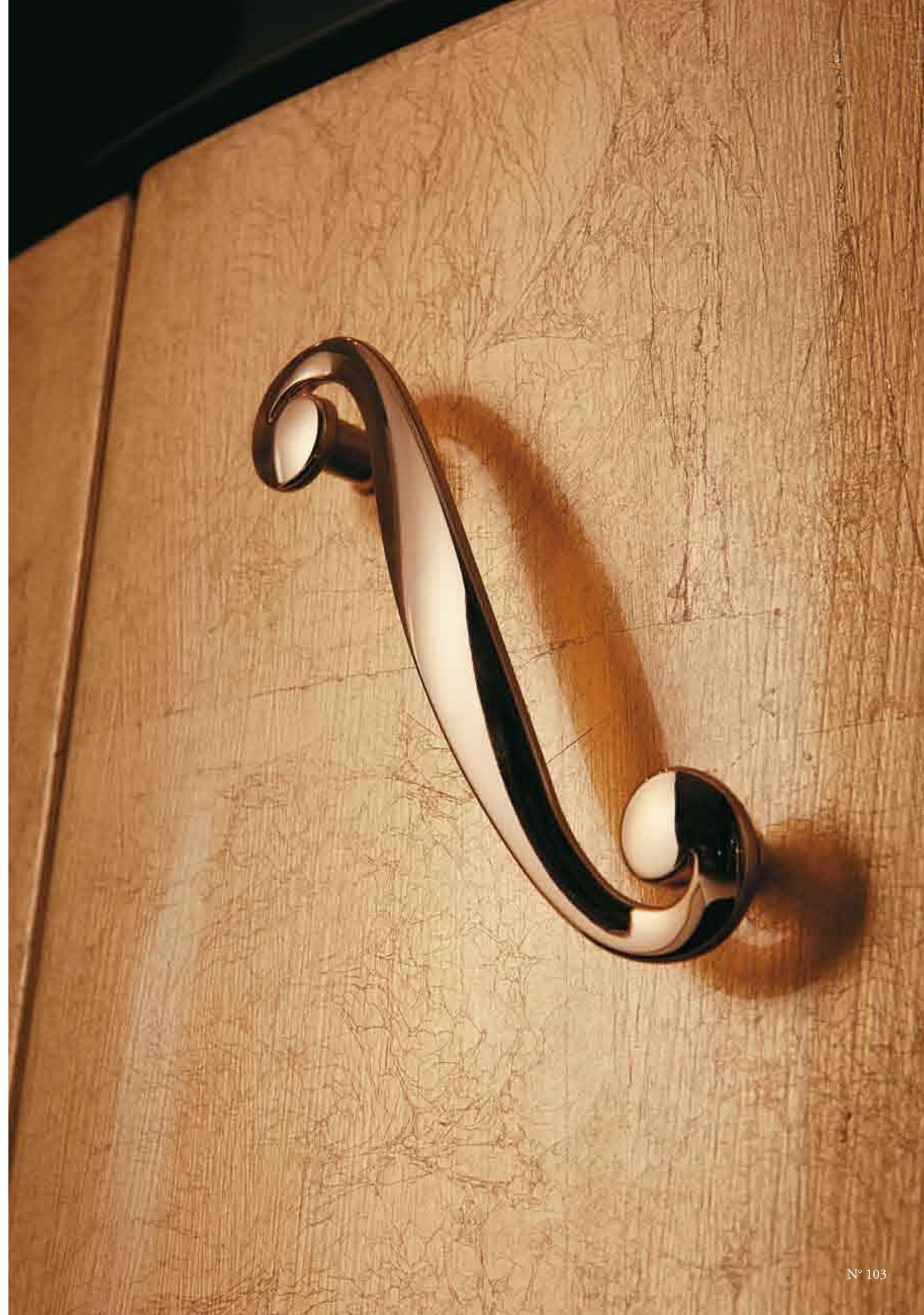



N° 104



N° 105



NARCISO 01

Colore composizione: Laccato bianco lucido.

Materiali: Struttura in legno massello, ante in legno multistrato.

Specchiera e illuminazione: Cornice specchiera in materiale poliuretano laccata lucida e specchio bisellato, lampade a muro in ottone cromato.

Top lavabo: Cristallo integrato "float spessore 15 mm". Nero.

Mobile di complemento: "Comoncino" due ante e un cassetto, pensile con ante a vetrina realizzati in legno massello e multistrato.

Color composition: White gloss lacquer.

Material: Structure in solid wood, door of plywood.

Mirror and Lighting: Mirror frame of polyurethane material with high gloss finish and beveled mirror, chromed brass wall lights.

Top: Integrated black float glass top, 15 mm thick.

Complementary furniture: Small commode with two doors and a drawer, hanging cabinet with glazed doors made of solid wood and plywood.

Цвет композиции: Белая глянцевая лакировка

Материалы: Каркас из массива дерева, створки из многослойной древесины.

Зеркало и подсветка: Рама зеркала выполнена из полиуретана в глянцевой лакировке, зеркало с фацетом, бра из хромированной латуни.

Столешница с умывальником: Цельнолитая столешница с умывальником из флот – стекла толщиной 15мм черного цвета.

Дополнительные мебельные элементы: Пристенный комод с двумя створками и ящиком, подвесной шкафчик с остекленными створками из массива дерева и многослойной древесины.

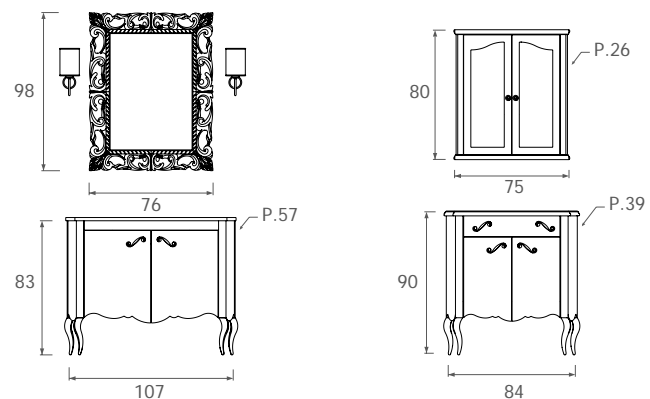





NARCISO 02

Colore composizione: Laccato rosso porpora lucido.

Materiali: Struttura in legno massello, ante in legno multistrato.

Specchiera e illuminazione: Specchiera in vetro fuso con scaglie di vetro, lampade a muro in ottone cromato.

Top lavabo: Marmo tecnico iceberg e lavabo sottopiano.

Color composition: Deep-red gloss lacquer.

Materials: Structure in solid wood, doors of plywood.

Mirror and Lighting: Mirror in fused glass with glass flakes, chromed brass wall lights.

Top: Iceberg technical marble and under-mount

Цвет композиции: Глянцевая лакировка красного пурпурного цвета.

Материалы: Тумба под умывальник выполнена из массива дерева, створки из многослойной древесины.

Зеркало и подсветка: Рама зеркала выполнена из литого стекла со стеклянными осколками, бра из хромированной латуни.

Столешница с умывальником: Столешница из технического мрамора Iceberg со встроенным под нее умывальником

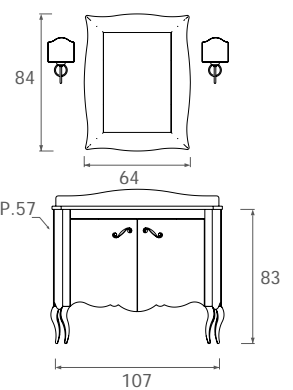



NARCISO 04



NARCISO 04

Colore composizione: Laccato crema lucido.
Materiali: Struttura in legno massello, ante in legno multistrato.
Specchiera e illuminazione: Specchiera in legno massello, lampade a muro in ottone cromato.
Top lavabo: Marmo tecnico botticino ricomposto e lavabo sottopiano.
Mobile di complemento: Colonna alta con anta a vetrina e due cassetti, realizzata in legno massello e multistrato.

Color composition: Cream gloss lacquer.
Materials: Structure in solid wood, door of plywood.
Mirror and Lighting: Mirror in solid wood, chromed brass wall lights.
Top: Botticino technical recomposed marble and under-mount basin.
Complementary furniture: Tall column with glazed door and two drawers, made of solid wood and plywood.

Цвет композиции: Глянцевая лакировка бежевого цвета
Материалы: Тумба под умывальник выполнена из массива дерева, створки из многослойной древесины.
Зеркало и подсветка: Рама зеркала выполнена из массива дерева, бра из хромированной латуни.
Столешница с умывальником: Столешница из восстановленного мрамора Botticino со встроенным под нее умывальником
Дополнительные мебельные элементы: Высокий пенал с остекленной створкой и двумя ящиками, из массива дерева и многослойной древесины

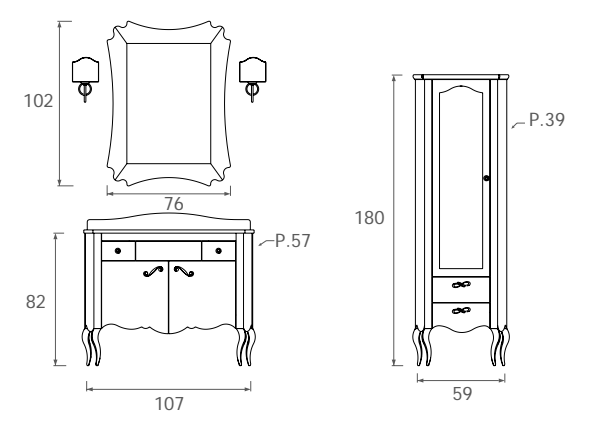





NARCISO 05

Colore composizione: Noce antico.

Materiali: Struttura in legno massello, ante in legno multistrato.

Specchiera e illuminazione: Legno massello, lampade in ottone cromato.

Top lavabo: Marmo tecnico botticino ricomposto e lavabo sottopiano.

Mobile di complemento: "Comoncino" due ante e un cassetto, pensile con ante a vetrina realizzati in legno massello e multistrato.

Color composition: Antique walnut.

Materials: Structure in solid wood, door of plywood.

Mirror and Lighting: Solid wood, lights of chromed brass.

Top: Botticino technical recomposed marble and under-mount basin.

Complementary furniture: Small commode with two doors and a drawer, hanging cabinet with glazed doors made of solid wood and plywood.

Цвет композиции: Античный орех

Материалы: Каркас из массива дерева, створки из многослойной древесины.

Зеркало и подсветка: Рама зеркала выполнена из массива дерева, бра из хромированной латуни.

Столешница с умывальником: Столешница из восстановленного мрамора Botticino со встроенным под нее умывальником

Дополнительные мебельные элементы: Пристенный комод с двумя створками и ящиком, подвесной шкафчик с остекленными створками из массива дерева и многослойной древесины.

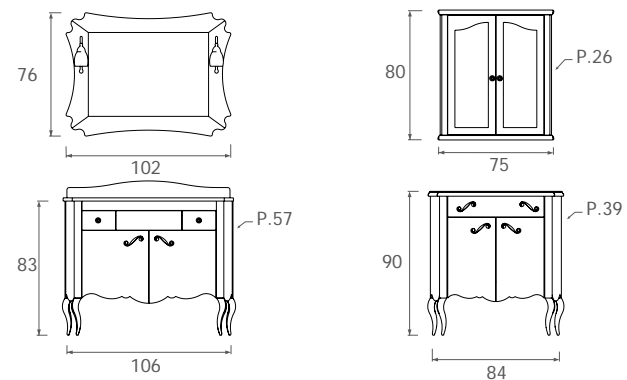

NARCISO DECORATO. NEL SEGNO DELL'ARTE

ECCO IL NARCISO, UN MOBILE GIÀ CONOSCIUTO CHE FA PARTE DELLA PRECEDENTE COLLEZIONE STYLE. QUESTO SPLENDIDO OGGETTO È UN VERO E PROPRIO QUADRO. I MOTIVI FLOREALI CHE SCONTORNANO FIANCHI, ANTE E CORNICE DELLO SPECCHIO, SONO REALIZZATI IN FOGLIA ORO E VENGONO RIFINITI A PENNELLO NEI CONTORNI. TUTTO È DIPINTO A MANO, ANCHE IL FONDO ANTICATO È REALIZZATO MANUALMENTE, SECONDO TECNICHE E TRADIZIONI D'ALTRI TEMPI. UN VERO OGGETTO AUTENTICO, DEDICATO AD AMATORI DEL GENERE.

NARCISO DECORATO. IN THE NAME OF ART.

This is Narciso, a piece of furniture that has already been seen before and is part of the previous Style collection. This beautiful object is a real painting. The floral patterns that cut out the sides, doors and mirror frame are made of gold leaf and finished using a brush on the border. Everything is hand painted, even the antiqued background is created by hand, using ancient techniques and traditions. A true, authentic object, dedicated to lovers of this style.

NARCISO DECORATO. ПОД ЗНАКОМ ИСКУССТВА

Narciso - мебель для ванных, представленная также в предыдущей коллекции Style. Этот великолепный предмет мебели - самая настоящая картина. Цветочные мотивы, обрамляющие боковины, створки и рама зеркала выполнены из золотого фольгирования с обведёнными кистью контурами. Роспись, в том числе фон с эффектом старения, выполняется вручную с использованием традиций старинной художественной техники. Это оригинальное изделие, предназначенное для любителей данного стиля.

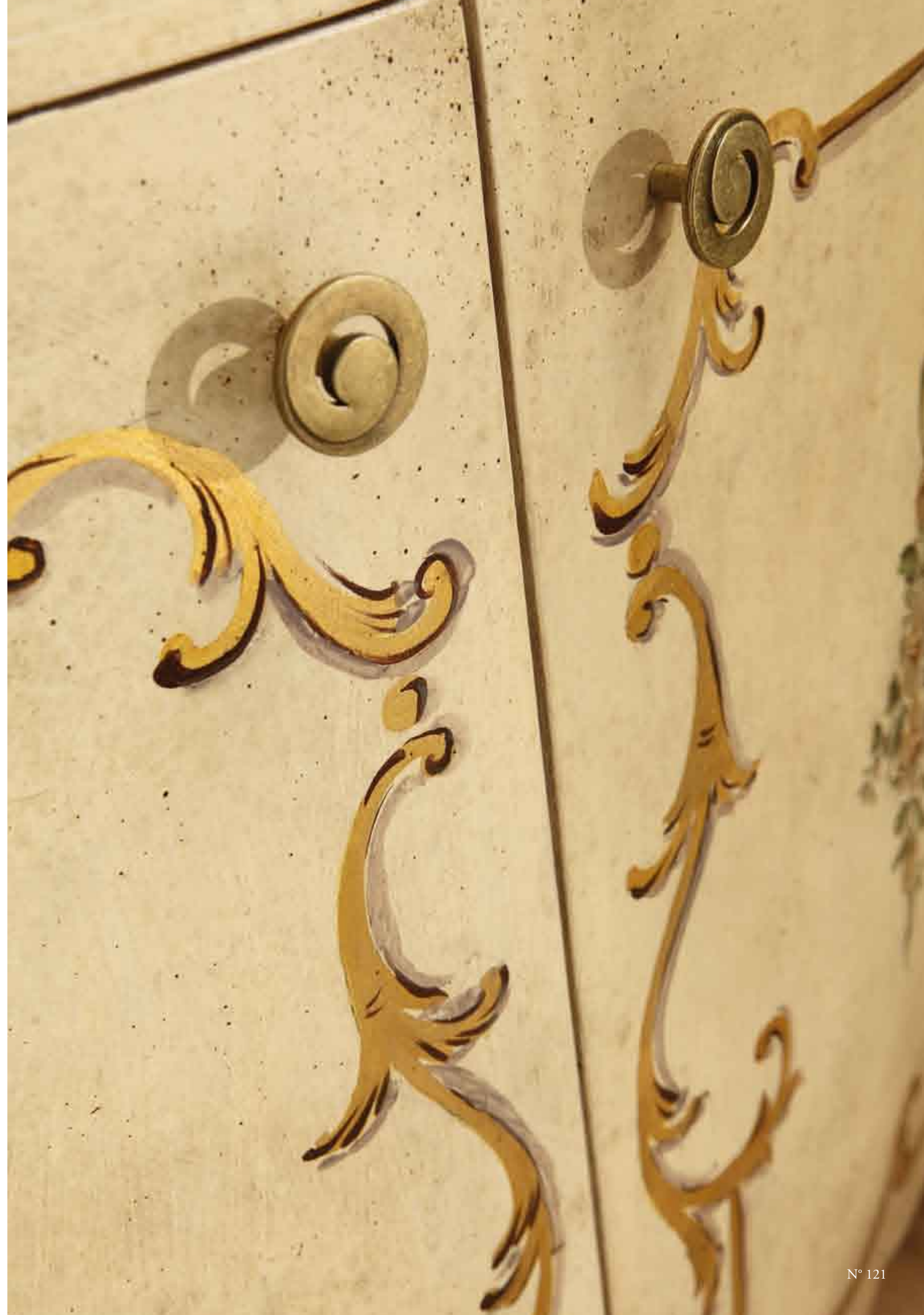



NARCISO DECORATO

Gli oggetti di pregio sono dedicati agli animi più sensibili, a chi sa dare un valore speciale, a volte sfuggente e inafferrabile, allo spazio che ci circonda.

Precious objects are dedicated to the more sensitive souls, who appreciate the special value they have, sometimes fleeting and elusive, to the space that surrounds us.
Престижные элементы мебели предназначены для очень впечатлительных клиентов, поскольку они способны придать особое, иногда едва заметное и неуловимое, значение окружающей обстановке.



NARCISO DECORATO

Colore composizione: Panna invecchiato con decori floreali realizzati con pittura acrilica e foglia oro.

Materiali: Legno multistrato e gambe in legno massello.

Top lavabo: Top in marmo anticato biancone e lavabo sottopiano universale.

I particolari: Lampade con braccetti in ottone rivestiti in foglia oro.

Color composition: Antique cream with floral decorations created with acrylic paint and gold leaf.

Materials: Multilayer wood and solid wood legs.

Top: Antique white marble top and standard wash-basin undertop.

Detail: Lamps with brass arms covered with gold leaf.

Цвет комплекта: Кремовый, с эффектом старения и с цветочным декором, выполненный акриловыми красками и золотым фольгированием.

Материалы: Многослойная древесина, ножки из цельного дерева.

Столешница раковины: Поверхность из мрамора с эффектом старения Biancone с универсальной встраиваемой раковиной.

Детали: Светильники с ручками из латуни, отделанными золотым фольгированием.

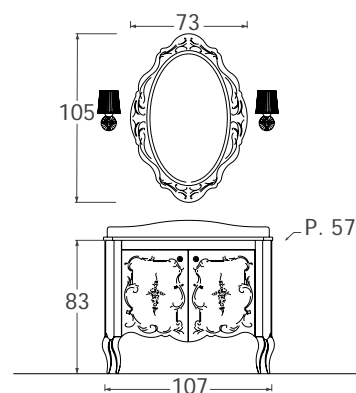

VOGUE.

DERIVATO DA UNA CONSOLE CLASSICA COME CARATTERISTICO MOBILE DA INTERNO, IL VOGUE È FORSE FRA TUTTI, IL MOBILE PIÙ CARATTERISTICO E DI PARTICOLARE PREGIO. È DISPONIBILE IN DUE VERSIONI E MISURE: IL PIÙ GRANDE DA 113 CM CON QUATTRO CASSETTI E IL PIÙ PICCOLO DA 104 CM CON DUE CASSETTI. IL MAGGIORE, DI CARATTERE PIÙ CLASSICO E DI SPETTACOLARE ELEGANZA, BEN SI PRESTA ALLE FINITURE SPIGOLATE E AL RIVESTIMENTO IN FOGLIA. IL PIÙ PICCOLO, DI CARATTERE PIÙ MODERNO E "GIOVANILE", RISULTA DI PARTICOLARE IM PATTO NELLE FINITURE LACCATE, OLTRE AD AVERE LA POSSIBILITÀ DI ADATTARSI AL LAVABO INTEGRALE IN CERAMICA.

BASED ON A CLASSICAL CONSOLE AS A CHARACTERISTIC ITEM OF FURNITURE, the Vogue is perhaps, among all of our furniture pieces, the most representative and of special desirability. It is available in two versions and sizes: the larger is 113 cm with four drawers and the smaller is 104 cm with two drawers. The larger is more classical and of spectacular elegance spectacular, and is well suited to rubbed through finishes as well as to a gold leaf finish. The smaller version has a younger and more modern feel and it is an impressive in a lacquer finish. It is also able to accommodate either an integrated or under-mounted basin.

ЯВЛЯЯСЬ ПРОДОЛЖЕНИЕМ КЛАССИЧЕСКОЙ КОНСОЛИ, ТИПИЧНОЙ ДЕТАЛИ ДОМАШНЕГО ИНТЕРЬЕРА, КОЛЛЕКЦИЯ VOGUE, ВОЗМОЖНО, ЯВЛЯЕТСЯ ОДНОЙ ИЗ САМЫХ ХАРАКТЕРНЫХ И ОСОБО ЦЕННЫХ СЕРИЙ. ПРЕДЛАГАЕТСЯ В ДВУХ ВАРИАНТАХ И РАЗМЕРАХ: БОЛЬШАЯ ТУМБА – РАЗМЕРОМ В 113 СМ, С 4-МЯ ЯЩИКАМИ, И МАЛАЯ – РАЗМЕРОМ В 104 СМ, С 2-МЯ ЯЩИКАМИ. БОЛЬШАЯ ВЫПОЛНЕНА В ЭЛЕГАНТНОМ И КЛАССИЧЕСКОМ СТИЛЕ, ДЛЯ КОТОРОЙ БОЛЬШЕ ПОДХОДИТ ОТДЕЛКА «СПИГОЛАТО» (ЗАШКУРИВАНИЕ ОСНОВНОГО ЦВЕТА ПО КРОМКАМ МЕБЕЛИ) И ФОЛЬГИРОВАНИЕ. МАЛАЯ, ИМЕЮЩАЯ БОЛЕЕ СОВРЕМЕННЫЙ «МОЛОДЁЖНЫЙ» СТИЛЬ, ЛУЧШЕ СМОТРИТСЯ В ЛАКИРОВКЕ, И МОЖЕТ СОЧЕТАТЬСЯ С КЕРАМИЧЕСКИМ ВСТРОЕННЫМ УМЫВАЛЬНИКОМ.



VOGUE 01





VOGUE 01

Colore composizione: Spigolato nero.

Materiali: Realizzato quasi interamente in legno massello, alcune parti interne sono in legno multistrato.

Specchiera e illuminazione: Legno massello, lampade a muro in ottone dorato.

Top lavabo: Marmo giallo sahara e lavabo sottopiano.

Mobili di complemento: Colonna bassa con anta e 3 cassetti, realizzata in legno massello e multistrato.

Color composition: Black rubbed-through finish.

Materials: Made almost entirely of solid wood, several internal components of plywood.

Mirror and Lighting: Solid wood, gilded brass wall lights.

Top: Yellow Sahara marble and under-mount basin.

Complementary furniture: Low column with door and three drawers, made of solid wood and plywood.

Цвет композиции: Рамочная потертость «спигolato» черного цвета

Материалы: Тумба под умывальник выполнена почти полностью из массива дерева, некоторые внутренние детали из многослойной древесины.

Зеркало и подсветка: Рама зеркала из массива дерева, бра из позолоченной латуни.

Столешница с умывальником: Столешница из мрамора Giallo Sahara со встроенным под нее умывальником

Дополнительные мебельные элементы: Низкий пенал со створкой и тремя ящиками, из массива дерева и многослойной древесины

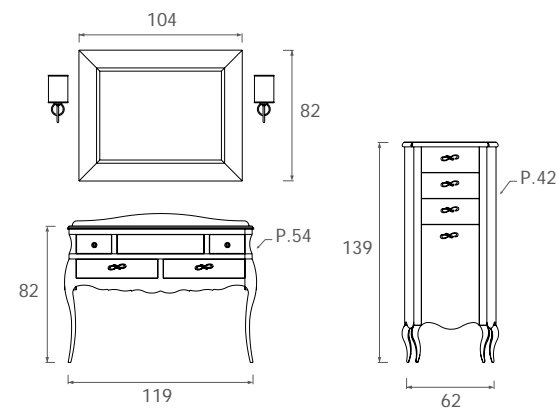



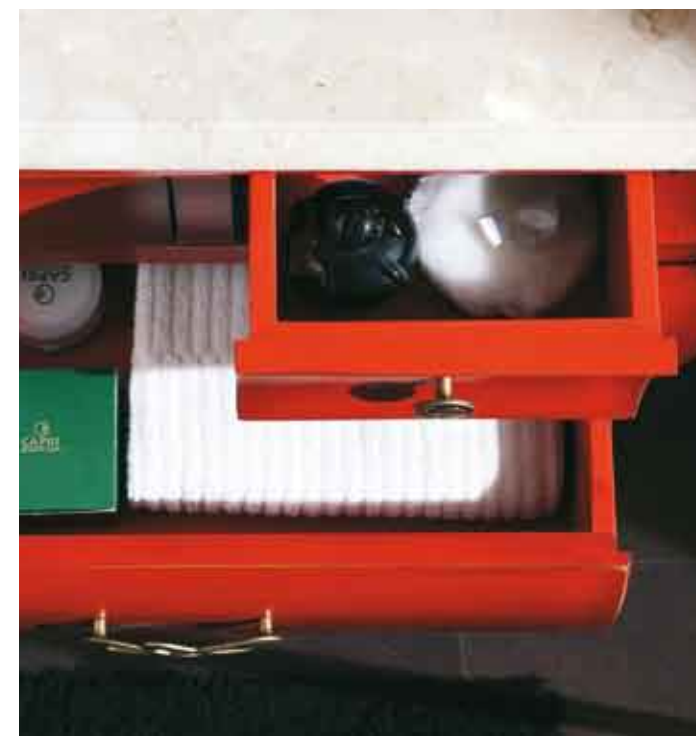

VOGUE 02

Colore composizione: Spigolato rosso.

Materiali: Realizzato quasi interamente in legno massello, alcune parti interne sono in legno multistrato.

Specchiera e illuminazione: Legno massello, lampade a muro in ottone dorato.

Top lavabo: Marmo tecnico botticino ricomposto e lavabo sottopiano.

Color composition: Red rubbed.

Materials: Made almost entirely of solid wood, several internal components of plywood.

Mirror and Lighting: Solid wood, gilded brass wall lights.

Top: Botticino technical recomposed marble and under-mount basin.

Цвет композиции: Рамочная потертость «спигolato» красного цвета

Материалы: Тумба под умывальник выполнена почти полностью из массива дерева, некоторые внутренние детали из многослойной древесины.

Зеркало и подсветка: Рама зеркала из массива дерева, бра из позолоченной латуни.

Столешница с умывальником: Столешница из технического мрамора botticino со встроенным под нее умывальником

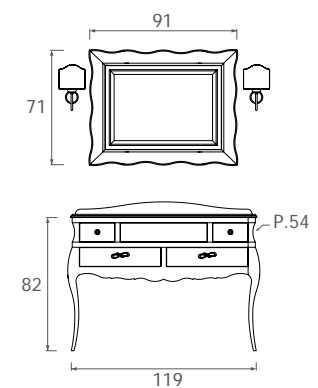

VOGUE 03



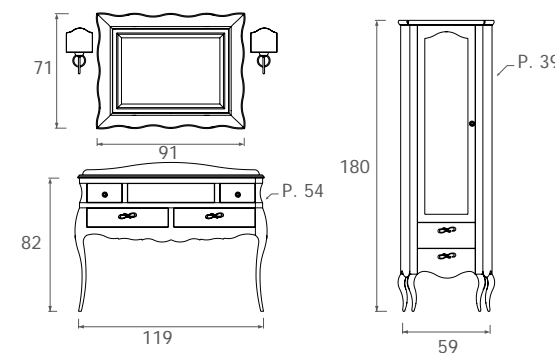

VOGUE 03

Colore composizione: Bianco spigolato.
Materiali: Struttura in legno massello, Ante e cassetti in legno multistrato.
Specchiera e illuminazione: Specchiera in legno massello, lampade a muro in ottone cromato.
Top lavabo: Marmo giallo sahara e lavabo sottopiano.
Mobile di complemento: Colonna alta con anta a vetrina e due cassetti, realizzata in legno massello e multistrato.

Color composition: White rubbed.
Materials: Structure in solid wood, doors and drawers of plywood.
Mirror and Lighting: Mirror in solid wood, chromed brass wall lights.
Top: Yellow Sahara marble and under-mount basin.
Complementary furniture: Tall column with glazed door and two drawers, made of solid wood and plywood.

Цвет композиции: Рамочная потертость «спигolato» белого цвета
Материалы: Каркас тумбы под умывальник почти полностью из массива дерева, створки и ящики из многослойной древесины.
Зеркало и подсветка: Рама зеркала выполнена из массива дерева, бра из хромированной латуни.
Столешница с умывальником: столешница из мрамора Giallo Sahara со встроенным под нее умывальником
Дополнительные мебельные элементы: Высокий пенал с остекленной створкой и двумя ящиками, из массива дерева и многослойной древесины



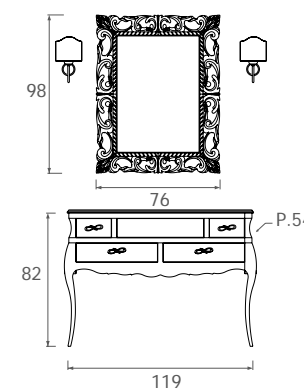

VOGUE 04

Colore composizione: Rivestito interamente in foglia oro.

Materiali: Realizzato quasi interamente in legno massello, alcuni ne parti interne sono in legno multistrato.

Specchiera e illuminazione: Cornice specchiera in materiale poliuretano rivestita in foglia oro e specchio bisellato, lampade a muro in ottone dorato.

Top lavabo: Cristallo integrato "float spessore 15 mm", nero.

Color composition: Gold leaf finish overall.

Materials: Made almost entirely of solid wood, several internal components of plywood.

Mirror and Lighting: Cornice Mirror of polyurethane material finished in gold leaf and beveled mirror, wall lights of gilt brass.

Top: Integrated black float glass top, 15 mm thick.

Цвет композиции: Вся тумба декорирована золотой фольгой

Материалы: Практически полностью из массива дерева, некоторые внутренние элементы из многослойной древесины.

Зеркало и подсветка: Рама зеркала выполнена из полиуретана, декорированного золотой фольгой, зеркало с факетом, бра из хромированной латуни.

Столешница с умывальником: Цельнолитая столешница с умывальником из флот – стекла толщиной 15мм черного цвета.

MINI-VOGUE 05





VOGUE 05

Colore composizione: Laccato bianco lucido .

Materiali: Realizzato quasi interamente in legno massello, alcune parti interne e frontali curvi sono in legno multistrato.

Specchiera e illuminazione: Specchiera in vetro fuso con scaglie di vetro, lampade a muro in ottone cromato.

Top lavabo: Lavabo integrale in ceramica.

Mobile di complemento: Settimino realizzato in legno massello e massello e multistrato.

Color composition: White gloss lacquer.

Materials: Made almost entirely of solid wood, several internal components and curved fronts are made of plywood.

Mirror and Lighting: Mirror in fused glass with glass, chromed brass wall lights.

Top: Integral ceramic basin.

Complementary furniture: Small chest of drawers made of solid wood and plywood.

Цвет композиции: Белая глянцевая лакировка

Материалы: Тумба под умывальник выполнена практически полностью из массива дерева, кроме некоторых внутренних и изогнутых фронтальных деталей, которые сделаны из многослойной древесины.

Зеркало и подсветка: Рама зеркала выполнена из литого стекла с стеклянными осколками, бра из хромированной латуни.

Столешница с умывальником: Керамический консольный умывальник

Дополнительные мебельные элементы: Высокий комод из массива дерева и многослойной древесины.

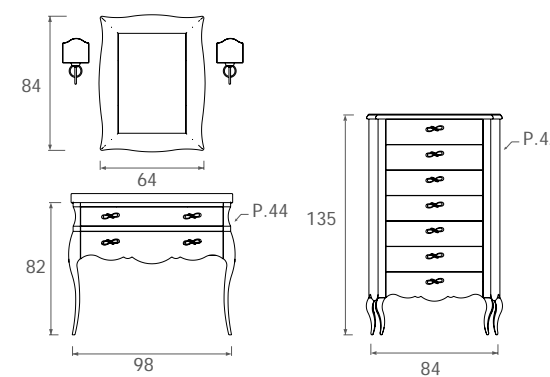

MINI-VOGUE 06





VOGUE 06

Colore composizione: Laccato lilla lucido.

Materiali: Realizzato quasi interamente in legno massello, alcune parti interne e frontali curvi sono in legno multistrato.

Specchiera e illuminazione: Legno massello, lampade a muro in ottone cromato.

Top lavabo: Lavabo integrale in ceramica.

Color composition: Gloss lilac lacquer.

Materials: Made almost entirely of solid wood, several internal components and curved fronts are made of plywood.

Mirror and Lighting: Solid wood, chromed brass wall lights.

Top: Integral ceramic basin.

Цвет композиции: Глянцевая лакировка лилового цвета

Материалы: Тумба под умывальник выполнена практически полностью из массива дерева, кроме некоторых внутренних и изогнутых фронтальных деталей, которые сделаны из многослойной древесины.

Зеркало и подсветка: Рама зеркала выполнена из литого стекла со стеклянными осколками, бра из хромированной латуни.

Столешница с умывальником: Керамический консольный умывальник

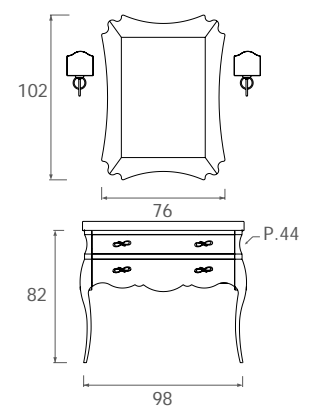

NOVECENTO.

QUESTO PARTICOLARISSIMO MOBILE, DISPONIBILE IN UNICA VERSIONE CON 5 CASSETTI, SI CARATTERIZZA PER LE LINEE SINUOSE ED ARMONICHE. LE FINITURE ARTIGIANALI DI PREGIO COME L'INTARSIO E LA PARTICOLARE LAVORAZIONE DELLE GAMBE, NE FANNO UN OGGETTO UNICO E DI GRANDE PREGIO, EVOCANDO PER L'APPUNTO UN ARREDO DEI PRIMI ANNI DEL NOVECENTO. TECNICAMENTE È EQUIPAGGIATO DI MODERNE GUIDE CON CHIUSURA ASSISTITA E SI PUÒ OTTENERE IN MOLTEPLICI FINITURE: LACCATO LUCIDO E OPACO, ANTICATO, NOCE ANTICO O RIVESTITO IN FOGLIA.

CHARACTERIZED BY ITS SINUOUS AND HARMONIOUS LINES, THIS UNIQUE PIECE OF FURNITURE IS AVAILABLE IN ONLY THIS VERSION WITH FIVE DRAWERS.

The high-quality artisan finishes such as intarsia and the special carving of the legs make it a unique and extremely desirable piece that accurately evokes decor of the early twentieth century. Technically it is equipped with modern guides with assisted closure, and can be obtained in a wide range of finishes: gloss, matte, antique, antique walnut or gold/ silver leaf.

ЭТА ОСОБЕННАЯ МОДЕЛЬ, КОТОРАЯ ПРОИЗВОДИТСЯ В ЕДИНСТВЕННОМ ВАРИАНТЕ С 5 Ю ЯЩИКАМИ, ХАРАКТЕРИЗУЕТСЯ ИЗОГНУТЫМИ И ГАРМОНИЧНЫМИ ЛИНИЯМИ. ВЫСОКОХУДОЖЕСТВЕННЫЕ ОТДЕЛКИ РУЧНОЙ РАБОТЫ, ТАКИЕ, КАК ИНКРУСТАЦИЯ И ОРИГИНАЛЬНАЯ ОБРАБОТКА НОЖЕК, ДЕЛАЮТ ИЗ ЭТОЙ МЕБЕЛИ УНИКАЛЬНЫЙ И ЦЕННЫЙ ПРЕДМЕТ ИНТЕРЬЕРА, НАПОМИНАЯ МЕБЕЛЬНЫЕ ЭЛЕМЕНТЫ НАЧАЛА ВЕКА. ТЕХНИЧЕСКИ ЭТА МОДЕЛЬ ОСНАЩЕНА СОВРЕМЕННЫМИ НАПРАВЛЯЮЩИМИ С ЗАМЕДЛЕННЫМ ЗАКРЫВАНИЕМ ЯЩИКОВ, И ЕЕ МОЖНО ЗАКАЗАТЬ В МНОГОЧИСЛЕННЫХ ОТДЕЛКАХ: ГЛЯНЦЕВОЙ И МАТОВОЙ ЛАКИРОВКЕ, ОТДЕЛКЕ ПОД СТАРИНУ, В ЦВЕТЕ АНТИЧНЫЙ ОРЕХ ИЛИ ДЕКОРИРОВАННУЮ ФОЛЬГОЙ.

NOVECENTO 01





NOVECENTO 01

Colore composizione: Noce antico.

Materiali: Struttura in legno massello, cassetti in legno multistrato con intarsio ligneo.

Specchiera e illuminazione: Legno massello, lampade in ottone cromato.

Top lavabo: Marmo tecnico botticino ricomposto e lavabo sottopiano.

Mobile di complemento: Colonna con ante a vetrina e due cassetti + sgabello contenitore, realizzati in legno massello e multistrato.

Color composition: Antique walnut.

Materials: Structure in solid wood, drawers of plywood with intarsia inlay.

Mirror and Lighting: Solid wood, lamps of chromed bronze.

Top: Botticino technical recomposed marble and under-mount basin.

Complementary furniture: Column with glazed doors and two drawers and container stool, made of solid wood and plywood.

Цвет композиции: Античный орех

Материалы: Тумба под умывальник выполнена из массива дерева, створки из многослойной древесины с инкрустацией.

Зеркало и подсветка: Рама зеркала выполнена из массива дерева, бра из хромированной латуни.

Столешница с умывальником: Столешница из восстановленного мрамора Botticino со встроенным под нее умывальником

Дополнительные мебельные элементы: Высокий пенал с остекленной створкой и двумя ящиками, из массива дерева и многослойной древесины

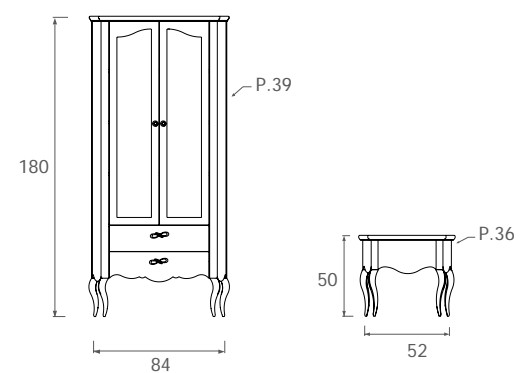
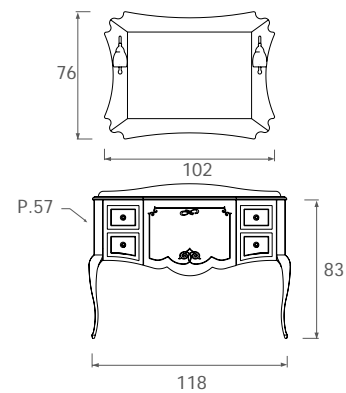

NOVECENTO 02





NOVECENTO 02

Colore composizione: Struttura laccato nero lucido, cassetti foglia argento.
Materiali: Struttura in legno massello, cassetti in legno multistrato rivestito con foglia argento.
Specchiera e illuminazione: Legno massello rivestito in foglia argento, lampade a muro in ottone cromato.
Top lavabo: Cristallo integrato "float spessore 15 mm", nero

Color composition: Structure black gloss lacquered, drawers with silver leaf finish.
Materials: Structure in solid wood, drawers of plywood with silver gilt finish.
Mirror and Lighting: Solid wood with silver-leaf finish, chromed brass wall lights.
Top: Integrated black float glass top, 15 mm thick.

Цвет композиции: Тумба в черной глянцевой лакировке, ящики в серебряной фольге
Материалы: Тумба под умывальник выполнена из массива дерева, ящики из многослойной древесины с отделкой в золотой фольге.
Зеркало и подсветка: Рама зеркала выполнена из массива дерева с отделкой в серебряной фольге, бра из хромированной латуни.
Столешница с умывальником: Цельнолитая столешница с умывальником из флото – стекла толщиной 15мм черного цвета.

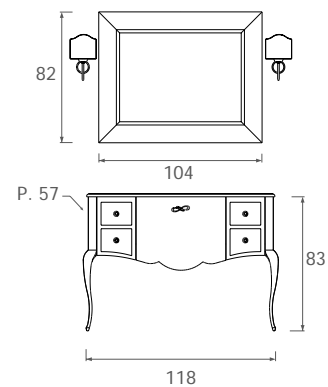

NOVECENTO 03





NOVECENTO 03

Colore composizione: Sabbia antico.

Materiali: Struttura in legno massello, cassetti in legno multistrato.

Specchiera e illuminazione: Legno massello, lampade a muro in ottone cromato.

Top lavabo: Marmo tecnico botticino ricomposto e lavabo sottopiano.

Mobile di complemento: Colonna bassa con anta e due cassetti, realizzata in legno massello e multistrato.

Color composition: Antique sand.

Materials: Structure in solid wood, drawers of plywood.

Mirror and Lighting: Solid wood, chromed brass wall lights.

Top: Botticino technical recomposed marble and under-mount basin.

Complementary furniture: Low column with door and two drawers made of solid wood and plywood.

Цвет композиции: Античный песок

Материалы: Тумба под умывальник выполнена из массива дерева, створки из многослойной древесины.

Зеркало и подсветка: Рама зеркала выполнена из массива дерева, бра из хромированной латуни.

Столешница с умывальником: Столешница из восстановленного технического мрамора Botticino со встроенным под нее умывальником

Дополнительные мебельные элементы: Низкий пенал с одной створкой и двумя ящиками, из массива дерева и многослойной древесины

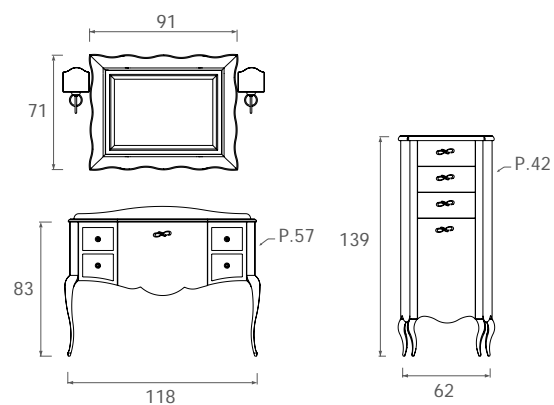

NOVECENTO 04





NOVECENTO 04

Colore composizione: Bianco lucido.
Materiali: Struttura in legno massello, cassetti in legno multistrato..
Specchiera e illuminazione: Particolare cornice a specchio curvata in fusione, lampade a muro in ottone cromato con paralume in stoffa nera.
Top lavabo: Cristallo integrato "float spessore 15 mm", nero.
Mobile di complemento: Sgabello contenitore, realizzato in legno massello e multistrato.

Color composition: White gloss.
Materials: Structure in solid wood, drawers of plywood.
Mirror and lighting: Unusual mirror frame in the process of fusion, chromed brass wall lights with black fabric shades.
Top: Integrated black float glass top, 15 mm thick.
Complementary furniture: Container stool, made of solid wood and plywood.

Цвет композиции: Белый глянцевый
Материалы: Тумба под умывальник выполнена из массива дерева, ящики из многослойной древесины.
Зеркало и подсветка: Оригинальная рама зеркала выполнена из гнутого литого зеркального стекла, бра из хромированной латуни с абажуром из черной ткани.
Столешница с умывальником: Цельнолитая столешница с умывальником из флот - стекла толщиной 15мм черного цвета.
Дополнительные мебельные элементы: Табурет с ящиком, из массива дерева и многослойной древесины

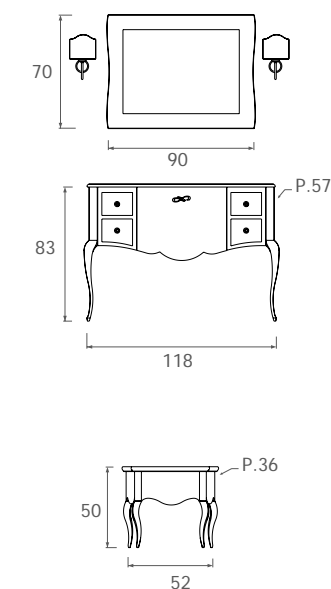

DECÒ CLASSIC & DECÒ

UNA SUPERBA COLLEZIONE DI MOBILI CON UNO STILE CLASSICO ASSOLUTAMENTE PERSONALE, PENSATO IN CHIAVE MODERNA, CON TUTTI GLI ACCORGIMENTI TECNOLOGICI E LE FINITURE PIÙ CURATE. LE COMPOSIZIONI SONO PROPOSTE IN MERAVIGLIOSE FINITURE LACCATE LUCIDE, PREZIOSI RIVESTIMENTI IN FOGLIA ORO O ARGENTO E FINITURE IN LEGNO DI ROVERE: NOCE E DECAPÈ. LE PRIME 10 COMPOSIZIONI SONO NOMINATE "DECÒ CLASSIC" E SI CARATTERIZZANO PER UNO STILE PIÙ CLASSICO ED ELABORATO. LE ALTRE 7 COMPOSIZIONI SONO NOMINATE SEMPLICEMENTE "DECÒ" E SONO UNA VERSIONE PIÙ MINIMALE E MODERNA DEL NOSTRO MODO DI PENSARE LO STILE "DECÒ".

A SUPERB COLLECTION OF FURNITURE WITH A CLASSIC,

and absolutely personal, style, conceived in a modern tone, with the most technological features and most careful finishes. The combinations are presented in marvelous gloss lacquered finishes, precious gold or silver leaf, and in wood including oak, walnut and "distressed". The first ten compositions are called "Classic Deco" and they feature a more classical and ornate style. The other seven compositions are simply called "Deco" and they represent a more minimalist and modern interpretation of "Deco" style.

ВЕЛИКОЛЕПНАЯ КОЛЛЕКЦИЯ МЕБЕЛИ В КЛАССИЧЕСКОМ,

СОВЕРШЕННО ИНДИВИДУАЛЬНОМ СТИЛЕ, ПРЕДЛОЖЕННАЯ В СОВРЕМЕННОМ КЛЮЧЕ, С ПРИМЕНЕНИЕМ ТЕХНОЛОГИЧЕСКИХ НОВИНОК И В ТЩАТЕЛЬНО ПРОДУМАННЫХ ОТДЕЛКАХ. КОМПОЗИЦИИ ПРЕДЛАГАЮТСЯ В ВОСХИТИТЕЛЬНЫХ ОТТЕНКАХ ГЛЯНЦЕВОЙ ЛАКИРОВКИ, ДРАГОЦЕННОМ ДЕКОРИРОВАНИИ ЗОЛОТОЙ ИЛИ СЕРЕБРЯНОЙ ФОЛЬГОЙ И С ОТДЕЛКОЙ ДУБОМ, ОРЕХОМ И ДЕКАПЭ. ПЕРВЫЕ 10 КОМПОЗИЦИЙ НАЗЫВАЮТСЯ «ДЕКО КЛАССИК» И ХАРАКТЕРИЗУЮТСЯ КЛАССИЧЕСКИМ И ТЩАТЕЛЬНО РАЗРАБОТАННЫМ СТИЛЕМ. ОСТАЛЬНЫЕ 7 КОМПОЗИЦИЙ НАЗЫВАЮТСЯ ПРОСТО «ДЕКО» И ЯВЛЯЮТСЯ БОЛЕЕ МИНИМАЛИСТИЧНОЙ И СОВРЕМЕННОЙ ВЕРСИЕЙ НАШЕГО ВИДЕНИЯ СТИЛЯ «ДЕКО».







DECÒ _ D 01

Colore composizione: Rosso porpora lucido.

Materiali: I frontali e le fiancate sono realizzati in multistrato curvato, piedini in massello e strutture interne in pannello idrorepellente, cassetti con sponde metalliche e chiusura rallentata.

Top lavabo: Consolle in ceramica integrale Decò classic cm 110.

Color composition: Porphyry red gloss.

Materials: Cabinet fronts and sides are of curved plywood, with solid wood feet, and internal structure is of water-repellant panels, drawers with stream lined "blumotion" series edges.

Top: Decò classic 110 cm. console ceramic basin.

Цвет композиции: Пурпурно красный глянцевый

Материалы: Фронтальные и боковые детали тумбы под умывальник выполнены из гнутой многослойной древесины, ножки из массива дерева, а внутренние детали каркаса – из водоотталкивающего щита, ящики с металлическими бортами и замедленным закрытием.

Столешница с умывальником: Керамический консольный умывальник Деко классик 110см.

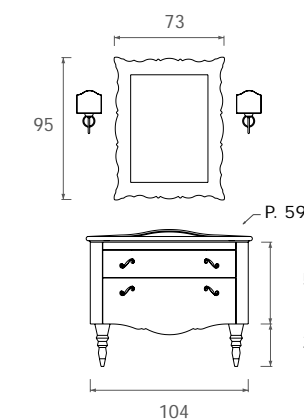



D 02



Uno spunto creativo che trasforma una base portlavabo in mobile da interno semplicemente sostituendo il piano lavabo con un top in legno

A creative inspiration transforms the washbasin base into a cabinet simply by replacing the washstand with a wooden surface.

Заменив умывальник на деревянную столешницу, можно превратить эту тумбу в креативный элемент интерьера.

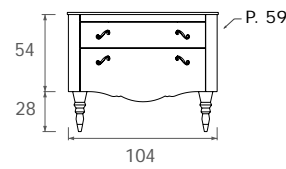

DECÒ _ D 02

Colore composizione: Bianco lucido.

Materiali: I frontali e le fiancate sono realizzati in multistrato curvato, piedini in massello e strutture interne in pannello idrorepellente, cassetti con sponde metalliche e chiusura rallentata.

Top lavabo: Top in cristallo integrato float 15 mm nero.

Color composition: Gloss white.

Materials: Cabinet fronts and sides are of curved plywood, with solid wood feet, and internal structure is of water-repellant panels, drawers with streamlined "blumotion" series edges.

Top: Integrated black float glass basin, 15 mm.

Цвет композиции: Белый глянцевый

Материалы: Фронтальные и боковые детали тумбы под умывальник выполнены из гнутой многослойной древесины, ножки из массива дерева, а внутренние детали каркаса – из водоотталкивающего щита, ящики с металлическими бортами и замедленным закрытием.

Столешница с умывальником: Цельнолитая столешница с умывальником из флот – стекла толщиной 15мм черного цвета.

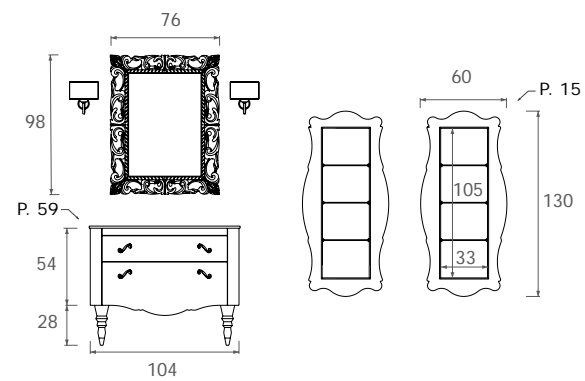



D 03





DECÒ _ D 03

Colore composizione: Rovere moro decapè argento.
Materiali: I frontali e le fiancate sono realizzati in multistrato curvato impiallacciato rovere, piedini e specchiera in massello e strutture interne in pannello idrorepellente, cassetti con sponde metalliche e chiusura rallentata.
Top lavabo: Top in cristallo integrato extrachiaro 15 mm rivestito in foglia argento.

Color composition: Dark oak distressed with silver.
Materials: Cabinet fronts and sides are of oak-veneered curved plywood, with solid wood feet and mirror frame, internal structure is of water-repellant panels, drawers with streamlined "blumotion" series edges.
Top: Integrated extra light glass top, finished with silver leaf, 15 mm.

Цвет композиции: Темный дуб декапэ с серебром
Материалы: Фронтальные и боковые детали тумбы под умывальник выполнены из гнутой многослойной древесины, ножки из массива дерева, а внутренние детали каркаса – из водоотталкивающего щита, ящики с металлическими бортами и замедленным закрыванием.
Столешница с умывальником: Цельнолитая столешница с умывальником из экстрасветлого стекла толщиной 15мм с отделкой серебряной фольгой.

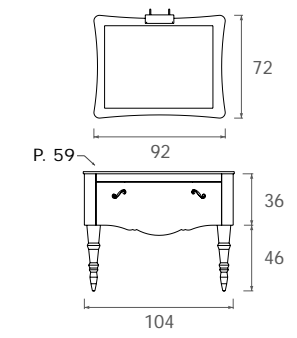

D 04





Particolare della colonna pensile nella sua versione con anta a specchio
 Detail of the hanging cabinet version with mirrored door
 Подвесной пенал с зеркальной створкой

DECÒ _ D 04

Colore composizione: Rovere rosso porpora.

Materiali: I frontali e le fiancate sono realizzati in multistrato curvato impiallacciato rovere, piedini e specchiera in massello e strutture interne in pannello idrorepellente, cassetti con sponde metalliche e chiusura rallentata.

Top lavabo: Top in marmo bianco cristallino con lavabo sottopiano universale.

Color composition: Porphyry red oak.

Materials: Cabinet fronts and sides are of oak-veneered curved plywood, with solid wood feet and mirror frame, internal structure is of water-repellant panels, drawers with streamlined "blumotion" series edges.

Top: Crystal white marble top with universal undercounter basin.

Цвет композиции: Дуб пурпурно красного цвета

Материалы: Фронтальные и боковые детали тумбы под умывальник выполнены из гнутой многослойной древесины, ножки из массива дерева, а внутренние детали каркаса – из водоотталкивающего щита, ящики с металлическими бортами и замедленным закрытием.

Столешница с умывальником: Столешница из белого кристаллического мрамора с универсальным встроенным под нее умывальником

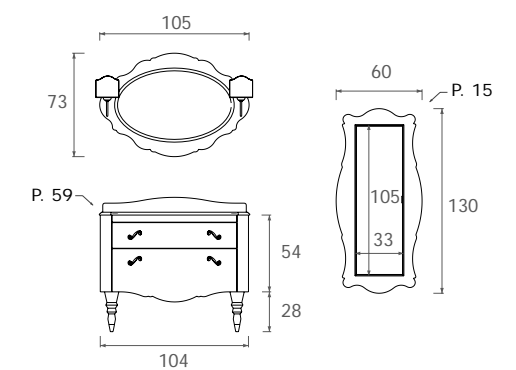





DECÒ _ D 05

Colore composizione: Nero lucido.

Materiali: I frontali e le fiancate sono realizzati in multistrato curvato, piedini in massello e strutture interne in pannello idrorepellente, cassetti con sponde metalliche e chiusura rallentata.

Top lavabo: Top in cristallo integrato extrachiaro 15 mm rivestito in foglia oro.

Color composition: Gloss Black.

Materials: Cabinet fronts and sides are of curved plywood, with solid wood feet, and internal structure is of water-repellant panels, drawers with streamlined "blumotion" series edges.

Top: Integrated extra light glass top finished with gold leaf, 15 mm.

Цвет композиции: Черный глянцевый

Материалы: Фронтальные и боковые детали тумбы под умывальник выполнены из гнутой многослойной древесины, ножки из массива дерева, а внутренние детали каркаса – из водоотталкивающего щита, ящики с металлическими бортами и замедленным закрыванием.

Столешница с умывальником: Цельнолитая столешница с умывальником из экстрасветлого стекла толщиной 15мм с отделкой золотой фольгой.

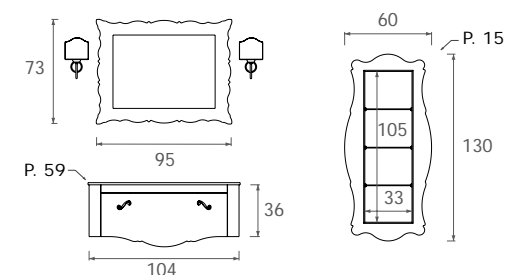



D 06



DECÒ _ D 06

Colore composizione: Fucsia perlato lucido.

Materiali: I frontali e le fiancate sono realizzati in multistrato curvato, piedini in massello e strutture interne in pannello idrorepellente, cassetti con sponde metalliche e chiusura rallentata.

Top lavabo: Consolle in ceramica integrale Decò classic cm 90.

Color composition: Pearly pink gloss.

Materials: Cabinet fronts and sides are of curved plywood, with solid wood feet, and internal structure is of water-repellant panels, drawers with streamlined "blumotion" series edges.

Top: Integral counter incorporating Decò classic 90 cm ceramic basin.

Цвет композиции: Цвет фуксия перламутровый глянцевый

Материалы: Фронтальные и боковые детали тумбы под умывальник выполнены из гнутой многослойной древесины, ножки из массива дерева, а внутренние детали каркаса – из водоотталкивающего щита, ящики с металлическими бортами и замедленным закрыванием.

Столешница с умывальником: Керамический консольный умывальник Деко классик 90см.

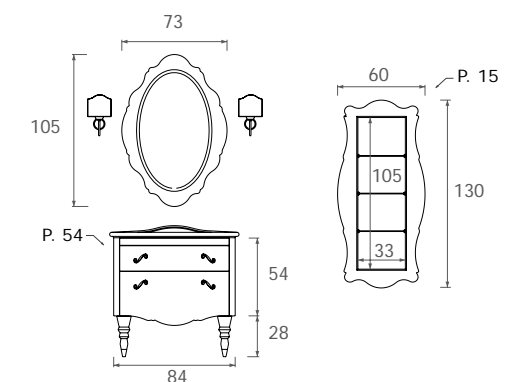

D 07





DECÒ _ D 07

Colore composizione: Foglia argento e nero lucido.

Materiali: I frontali e le fiancate sono realizzati in multistrato curvato, piedini in massello e strutture interne in pannello idrorepellente, cassetti con sponde metalliche e chiusura rallentata.

Top lavabo: Top in cristallo integrato float 15 mm nero.

Color composition: Silver leaf and gloss black.

Materials: Cabinet fronts and sides are of curved plywood, with solid wood feet, and internal structure is of water-repellant panels, drawers with streamlined "blumotion" series edges.

Top: Integrated black float glass, 15 mm.

Цвет композиции: Серебряная фольга и черный гляцевый цвет

Материалы: Фронтальные и боковые детали тумбы под умывальник выполнены из гнутой многослойной древесины, ножки из массива дерева, а внутренние детали каркаса – из водоотталкивающего щита, ящики с металлическими бортами и замедленным закрыванием.

Столешница с умывальником: Цельнолитая столешница с умывальником из флот – стекла толщиной 15мм черного цвета.

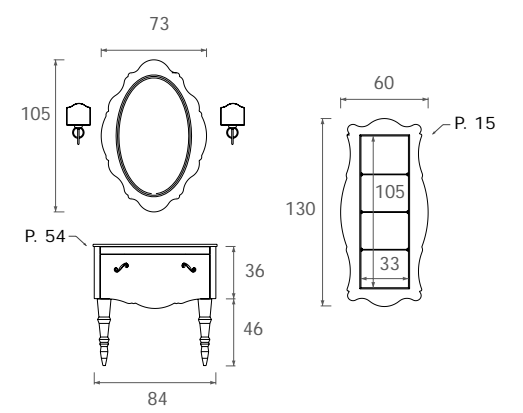





DECÒ _ D 08

Colore composizione: Decapè bianco oro.
Materiali: I frontali e le fiancate sono realizzati in multistrato curvato impiallacciato rovere, piedini e specchiera in massello e strutture interne in pannello idrorepellente, cassetti con sponde metalliche e chiusura rallentata.
Top lavabo: Top in marmo travertino con lavabo sottopiano circolare.

Color composition: Decapè white gold.
Materials: Cabinet fronts and sides are of oak-veneered curved plywood, with solid wood feet and mirror frame, internal structure is of water-repellant panels, drawers with streamlined "blumotion" series edges.
Top: Travertine marble with circular undercounter basin.

Цвет композиции: Декапэ белый с золотом
Материалы: Фронтальные и боковые детали тумбы под умывальник выполнены из гнутой многослойной древесины, ножки из массива дерева, а внутренние детали каркаса – из водоотталкивающего щита, ящики с металлическими бортами и замедленным закрытием.
Столешница с умывальником: Столешница из мрамора Травертино со встроенным под нее круглым умывальником.

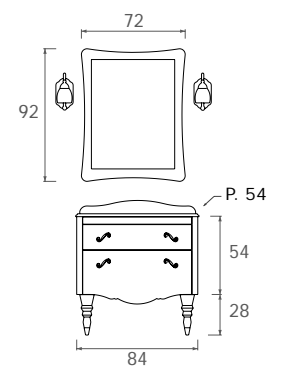



D 09



DECÒ _ D 09

Colore composizione: Grigio antracite lucido.

Materiali: I frontali e le fiancate sono realizzati in multistrato curvato, piedini in massello e strutture interne in pannello idrorepellente, cassetti con sponde metalliche e chiusura rallentata.

Top lavabo: Top in cristallo integrato extrachiaro 15 mm violet.

Color composition: Anthracite grey gloss.

Materials: Cabinet fronts and sides are of curved plywood, with solid wood feet, and internal structure is of water-repellant panels, drawers with streamlined "blumotion" series edges.

Top: Integrated extra light violet glass, 15 mm.

Цвет композиции: Глянцевый серый антрацит

Материалы: Фронтальные и боковые детали тумбы под умывальник выполнены из гнутой многослойной древесины, ножки из массива дерева, а внутренние детали каркаса – из водоотталкивающего щита, ящики с металлическими бортами и замедленным закрыванием.

Столешница с умывальником: Цельнолитая столешница с умывальником из экстрасветлого стекла толщиной 15мм фиолетового цвета

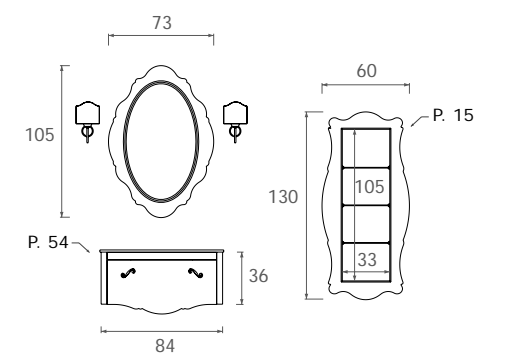





DECÒ _ D 10

Colore composizione: Noce.

Materiali: I frontali e le fiancate sono realizzati in multistrato curvato impiallacciato rovere, piedini e specchiera in massello e strutture interne in pannello idrorepellente, cassetti con sponde metalliche e chiusura rallentata.

Top lavabo: Consolle in ceramica integrale Decò classic cm 90.

Color composition: Walnut.

Materials: Cabinet fronts and sides are of oak-veneered curved plywood, with solid wood feet and mirror frame, internal structure is of water-repellant panels, drawers with streamlined "blumotion" series edges.

Top: Integral counter incorporating Decò classic 90 cm ceramic basin.

Цвет композиции: Орех

Материалы: Фронтальные и боковые детали тумбы под умывальник выполнены из гнутой многослойной древесины, ножки из массива дерева, а внутренние детали каркаса – из водоотталкивающего щита, ящики с металлическими бортами и замедленным закрыванием.

Столешница с умывальником: Керамический консольный умывальник Деко классик 90см.

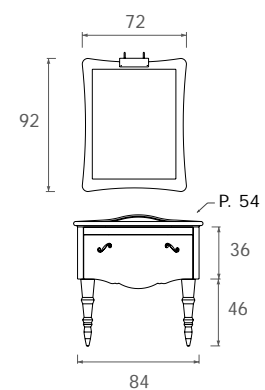





DECÒ _ D 11

Colore composizione: Nero lucido e foglia argento.

Materiali: Pannello idrorepellente W100 cat. "A", cassetti con sponde metalliche e chiusura rallentata.

Top lavabo: Top in cristallo integrato float 15 mm nero.

Color composition: Black gloss and silver leaf.

Materials: Category A W100 water-repellant panels, drawers with streamlined "blumotion" series edges.

Top: Integrated black float glass, 15 mm.

Цвет композиции: Черный глянцевый цвет и серебряная фольга

Материалы: Водоотталкивающий щит, ящики с металлическими бортами и замедленным закрытием.

Столешница с умывальником: Цельнолитая столешница с умывальником из флот – стекла толщиной 15мм черного цвета.

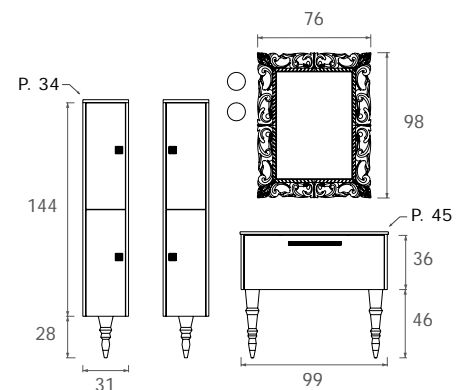

D 12





DECÒ _ D 12

Colore composizione: Bianco lucido.

Materiali: Pannello idrorepellente W100 cat. "A", cassetti con sponde metalliche e chiusura rallentata.

Top lavabo: Consolle Decò in ceramica cm 100.

Color composition: Gloss white.

Materials: Category A W100 water-repellant panels, drawers with streamlined "blumotion" series edges.

Top: Console counter with integrated ceramic Decò basin, 100 cm.

Цвет композиции: Белый глянцевый

Материалы: Водоотталкивающий щит, ящики с металлическими бортами и замедленным закрытием.

Столешница с умывальником: Керамический консольный умывальник Деко классик 100см.

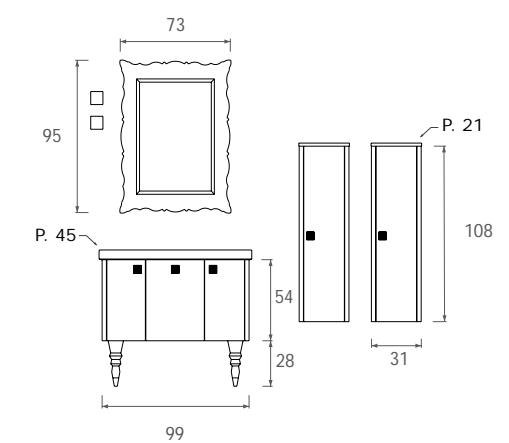





DECÒ _ D 13

Colore composizione: Beige perlato lucido.
Materiali: Pannello idrorepellente W100 cat. "A", cassetti con sponde metalliche e chiusura rallentata.
Top lavabo: Cristallo extrachiaro 15 mm argento metal con lavabo ad appoggio softly.
Specchiera: Retroilluminata round con interruttore a sfioro.

Color composition: Pearly beige gloss.
Materials: Category A W100 water-repellant panels, drawers with streamlined "blumotion" series edges.
Top: Extra light steel grey glass, 15 mm, with "Softly" countertop basin.
Mirror: Round, back-lit with light touch switch.

Цвет композиции: бежевый перламутровый гляцевый
Материалы: водоотталкивающий щит, ящики с металлическими бортами и замедленным закрытием.
Столешница с умывальником: Столешница из экстрасветлого стекла толщиной 15мм серебряного металлического оттенка с накладным умывальником Softly
Зеркало: С задней подсветкой и сенсорным выключателем

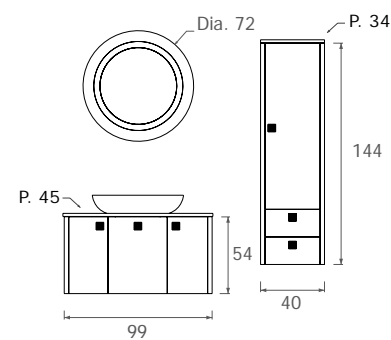



D 14



DECÒ_D 14

Colore composizione: Bianco e grigio antracite lucido.

Materiali: Pannello idrorepellente W100 cat. "A", cassetti con sponde metalliche e chiusura rallentata.

Top lavabo: Consolle Decò in ceramica cm 100.

Specchiera: Retroilluminata rex con interruttore a sfioro.

Color composition: Anthracite grey and white gloss.

Materials: Category A W100 water-repellant panels, drawers with streamlined "blumotion" series edges.

Top: Ceramic Decò console 100 cm.

Mirror: Rex" model, back-lit with light touch switch.

Цвет композиции: Белый и серый антрацит глянцевый

Материалы: Водотталкивающий щит, ящики с металлическими бортами и замедленным закрытием.

Столешница с умывальником: Столешница из экстрасветлого стекла толщиной 15мм

серебряного металлического оттенка с накладным умывальником Softly

Зеркало: С задней подсветкой и сенсорным выключателем

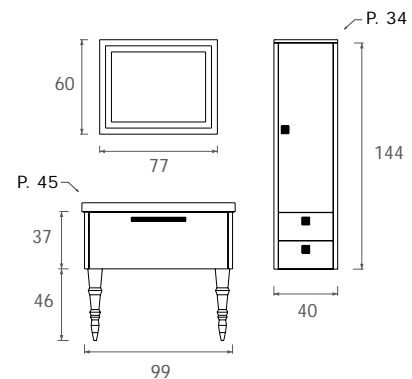

D 15





DECÒ _ D 15

Colore composizione: Bianco lucido.

Materiali: Pannello idrorepellente W100 cat. "A", cassetti con sponde metalliche e chiusura rallentata.

Top lavabo: Cristallo extrachiaro 15 mm violet con lavabo ad appoggio softly.

Color composition: Gloss white.

Materials: Category A W100 water-repellant panels, drawers with streamlined "blumotion" series edges.

Top: Violet extra light glass, 15 mm, with "Softly" countertop basin.

Цвет композиции: Белый гляцевый

Материалы: Водоотталкивающий щит, ящики с металлическими бортами и замедленным закрытием.

Столешница с умывальником: Столешница из экстрасветлого стекла толщиной 15мм фиолетового цвета с накладным умывальником Softly

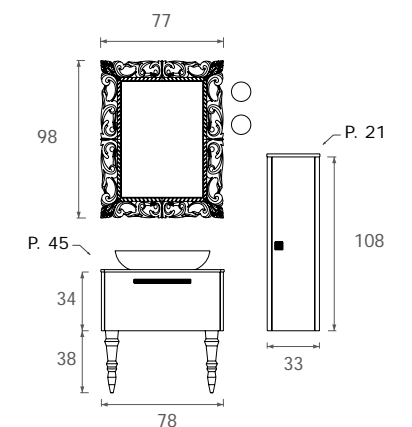

D 16





N° 234



DECÒ _ D 16

Colore composizione: Nero lucido e foglia oro.
Materiali: Pannello idrorepellente W100 cat. "A", cassetti con sponde metalliche e chiusura rallentata.
Top lavabo: Cristallo integrato extrachiaro rivestito in foglia oro.

Color composition: Gloss black and gold leaf.
Materials: Category A W100 water-repellant panels, drawers with streamlined "blumotion" series edges.
Top: Integrated extra light glass backed with gold leaf.

Цвет композиции: Черный глянцевый и золотая фольга
Материалы: Водоотталкивающий щит, ящики с металлическими бортами и замедленным закрытием.
Столешница с умывальником: Цельнолитая столешница с умывальником из экстрасветлого стекла с отделкой золотой фольгой.

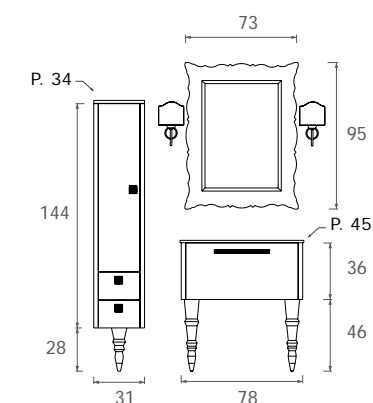

N° 235

D 17





DECÒ _ D 17

Colore composizione: Bianco e rosso porpora lucido.
Materiali: Pannello idrorepellente W100 cat. "A", cassetti con sponde metalliche e chiusura rallentata.
Top lavabo: Consolle Decò in ceramica cm 80.

Color composition: White and Porphyry red glos.
Materials: Category A W100 water-repellant panels, drawers with streamlined "blumotion" series edges.
Top: Ceramic Decò console 80 cm.

Цвет композиции: Белый и пурпурно красный глянцевый
Материалы: Водотталкивающий щит, ящики с металлическими бортами и замедленным закрытием.
Столешница с умывальником: Керамический консольный умывальник Деко 80см.

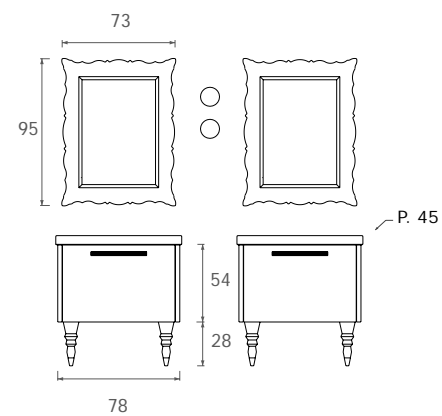

Design
Studio Legnobagno

Foto
Studio21
Fabrizio Faedda

Stampa
Arti Grafiche Celori

Ringraziamenti
Effepi Rubinetterie
Disegno Ceramica

www.legnobagno.it
LEGNOBAGNO®



LEGNOBAGNO®

STABILIMENTO PRODUTTIVO
Via Alfredo Fieramonti (Zona Industriale)
04012 Cisterna di Latina (LT)
Tel: +39.06.9680943 - Fax: +39.06.9680948
Web: www.legnobagno.it - Email: info@legnobagno.it